

エアスポーツ銃 S&WマグナムM586 6インチ S&W MODEL 586

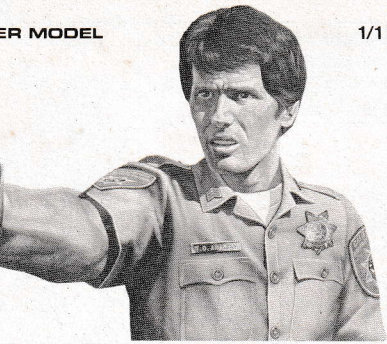

家庭用品品質表示による種別品質表示
取扱い上の注意 1. 幼児の手の届かないところに保管し、いたずらのない様注意して下さい。
2. 火気にご注意し、燃焼をよくして下さい。
3. 燃焼に当たらないよう注意して下さい。
表示者 S.Z.3000、S.Z.3006、S.Z.5013

強化ABS樹脂製

部品を取り出した空袋は、幼児がかぶったりしないようにやぶりすて下さい。

株式会社 東京マルイ

〒120 東京都足立区綾瀬5丁目17番1号

★組み立てる前にここを良くお読み下さい。

- 組み立てに必要な右図の工具類を用意して下さい。
- 部品をバラバラにはなす前に説明図を終わまで良く読み、あらかじめの構造を良く理解してから組み立てして下さい。必ず順番どりに組み立て、図や文を良く見て下さい。小さい部品をなくさないようにしましょう。※部品と部品は、いきなり接着しないで一度合わせをたしかめて良くわかってから接着するようにしましょう。超強化樹脂製部品は接着できません。
- このモデルに使用してあるプラスチックは、強力型ABS樹脂ですので接着はキット内のABS専用接着剤を使用して下さい。ふつうのプラ用接着剤などではつきません。瞬間接着剤は絶対に使わないで下さい。この斜線の所は接着剤をつける所です。
- プラ部品の切りはなしたあとの出っぱりはカッターなどできれいにけずり取して下さい。(指などをカッターで傷つけないよう注意して下さい)
- このキットの中にグリスが入っています。図の中でグリスマークはグリスをつける所です。マークのついていない可動部分にもつけると良いでしょう。(プラ用グリス以外はダメ)グリスをつける所はキット内のヨウジを使ってぬって下さい。

■組み立てに必要な工具類

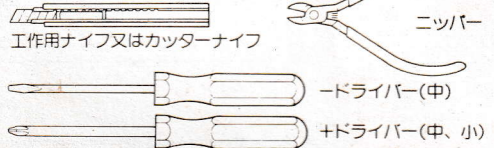

超強化樹脂パーツはふつうの樹脂と異なり、塗装すると塗料がはがれたりします。接着もできません。

■接着剤



■ビスの表示について

●φ3×6ビスとは…

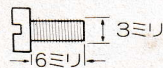

●ビスとは
ネジ部が同じ太さでネジ山が細い。



●タッピングとは…
先が細くなっているネジ山が深い



1 スプリングののらし方

※使用するビス、スプリングは原寸図で示してあります。長さや大きさを原寸図に合わせてから組み立てして下さい。



シリンダーのバリはきれいに取る。

治具⑧を使ってカートリッジスプリングを6本共、ちぢめる。

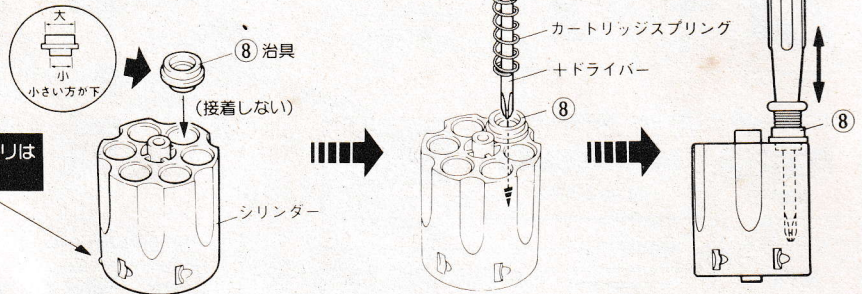

2 カートリッジの組み立て【6個、組み立てます】

カートリッジと治具⑯を使ってパッキンを押しこむ。

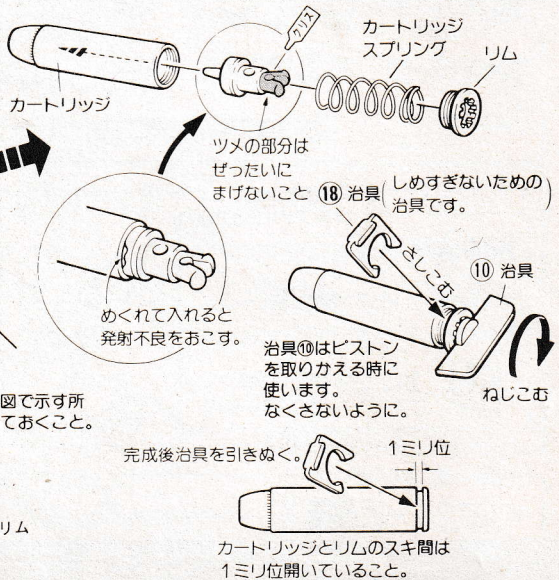
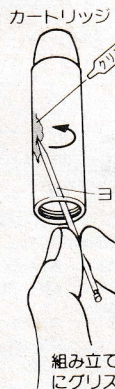
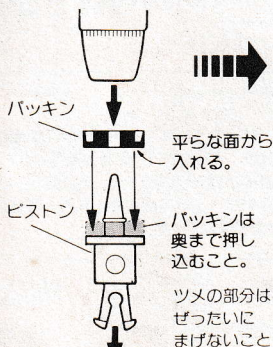
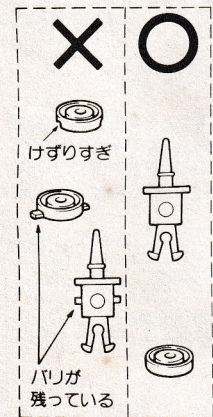

3 フレーム部品の取り付け

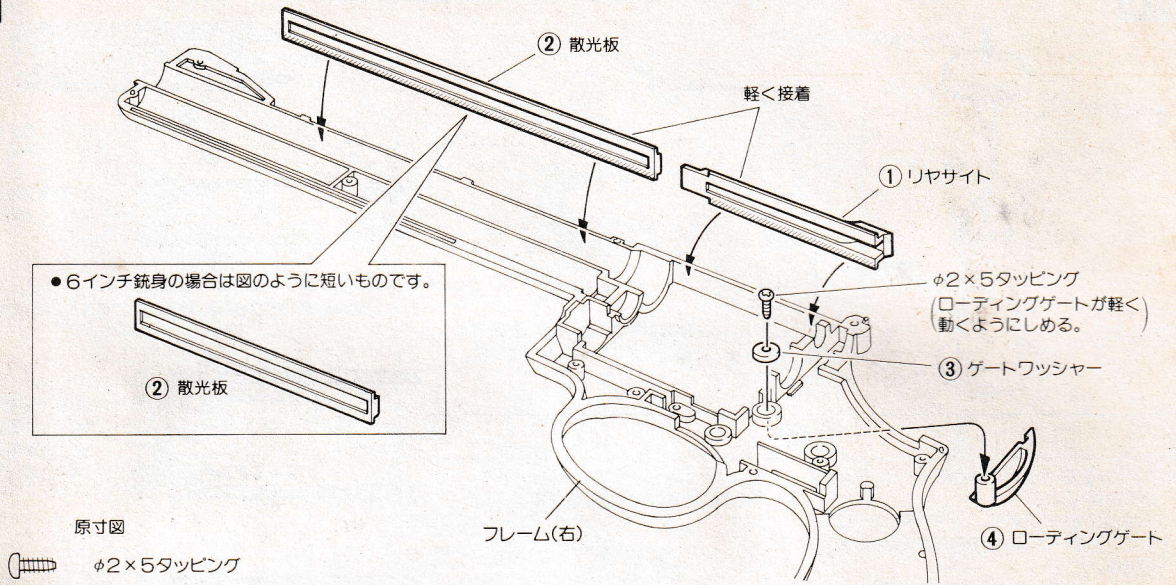

4 ハンマーの組み立て

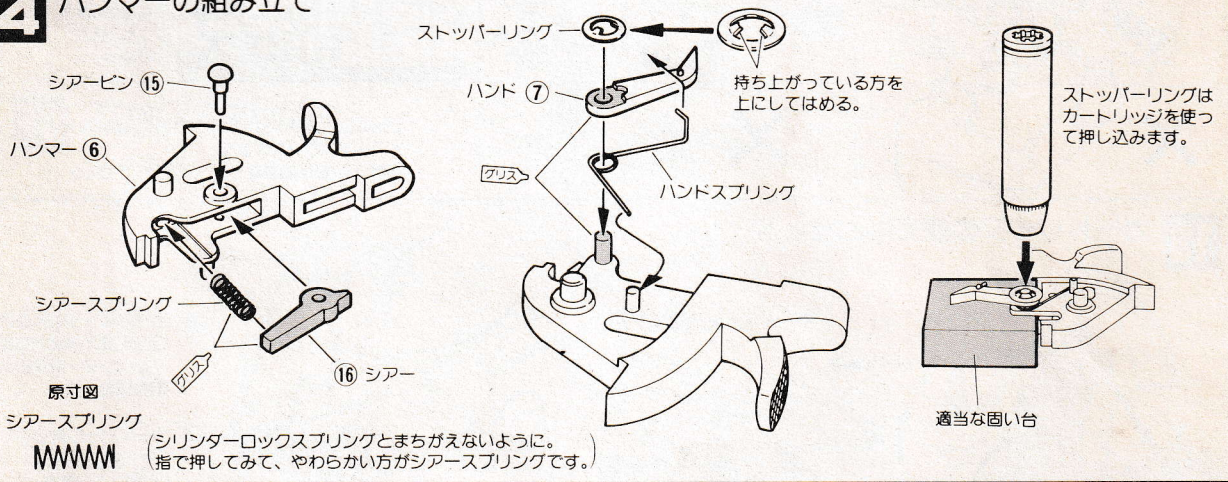

5 ハンマーの取り付け

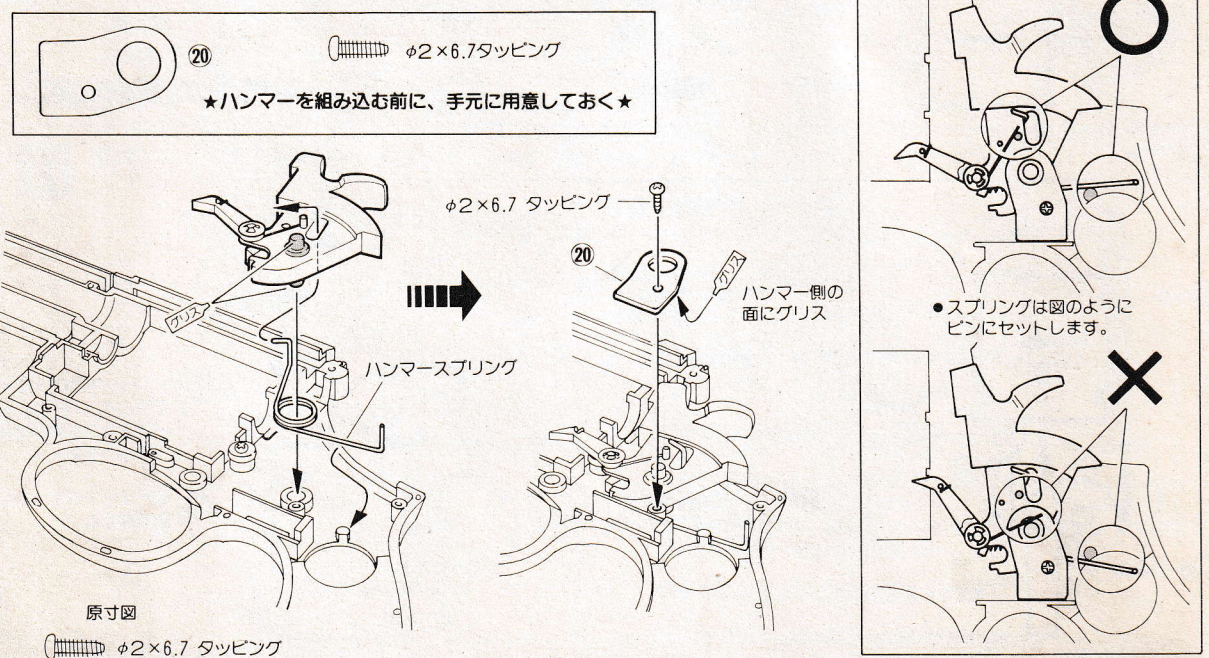

6 シリンダー・撃針の取り付け

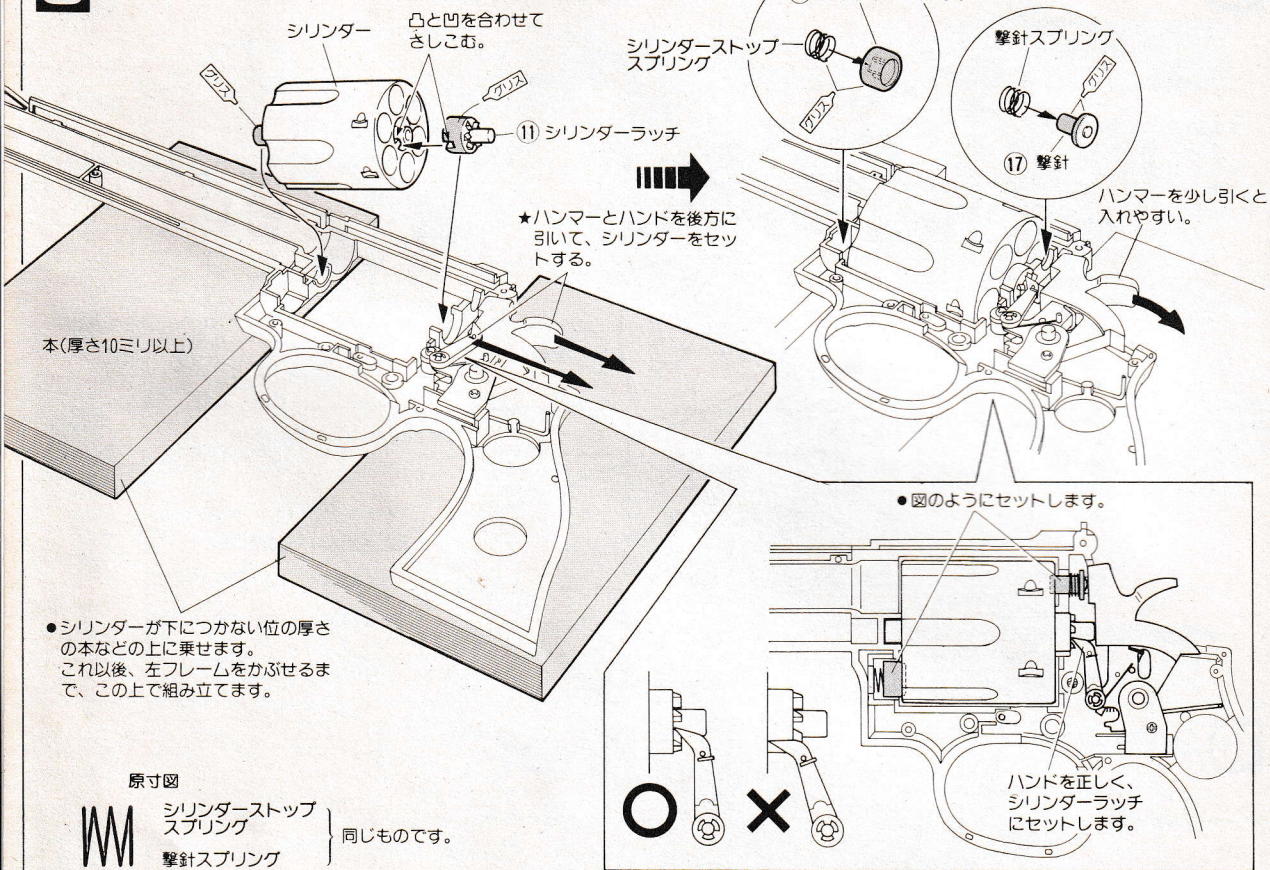

7 トリガーの取り付け

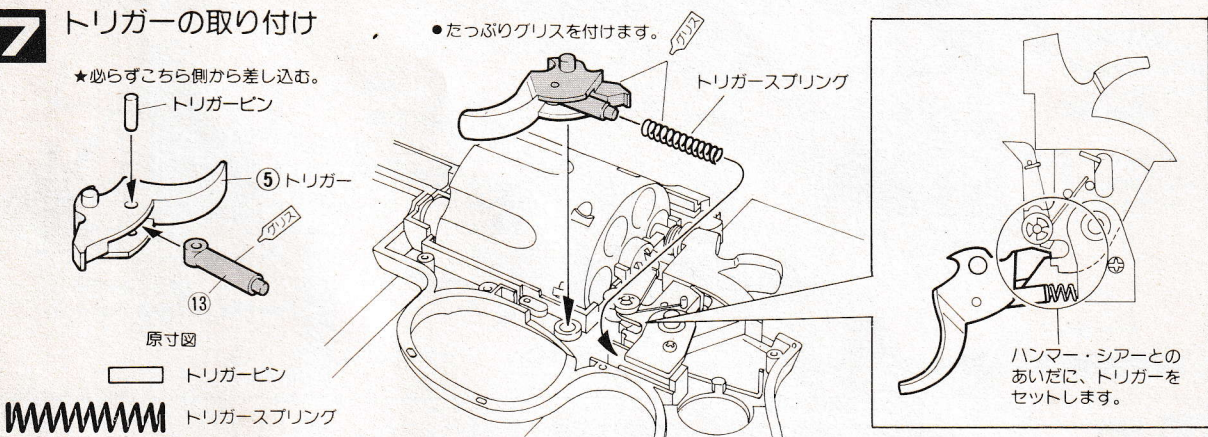

8 シリンダーロックの取り付け

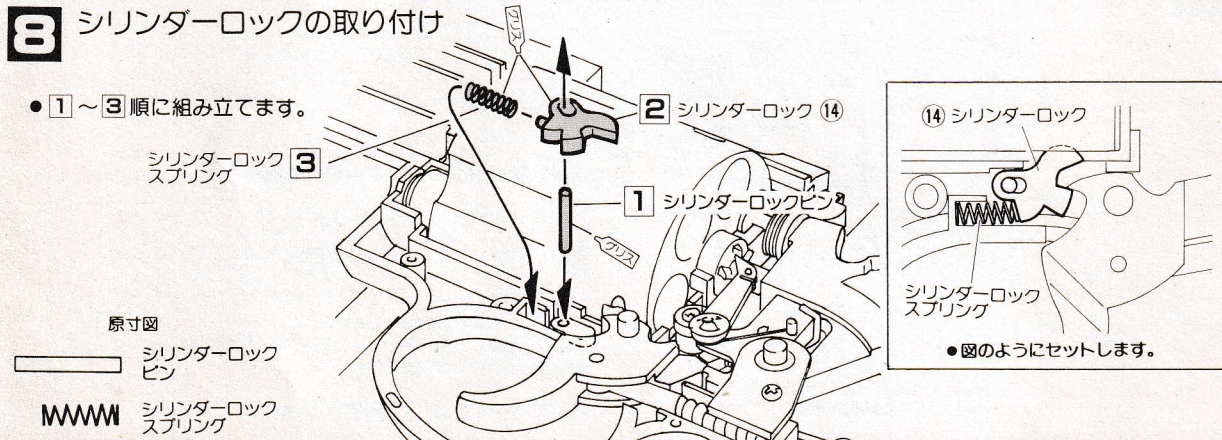

●各パーツが正しくセットされているかもう一度チェックして下さい●

9 フレームの組み立て(接着しない)

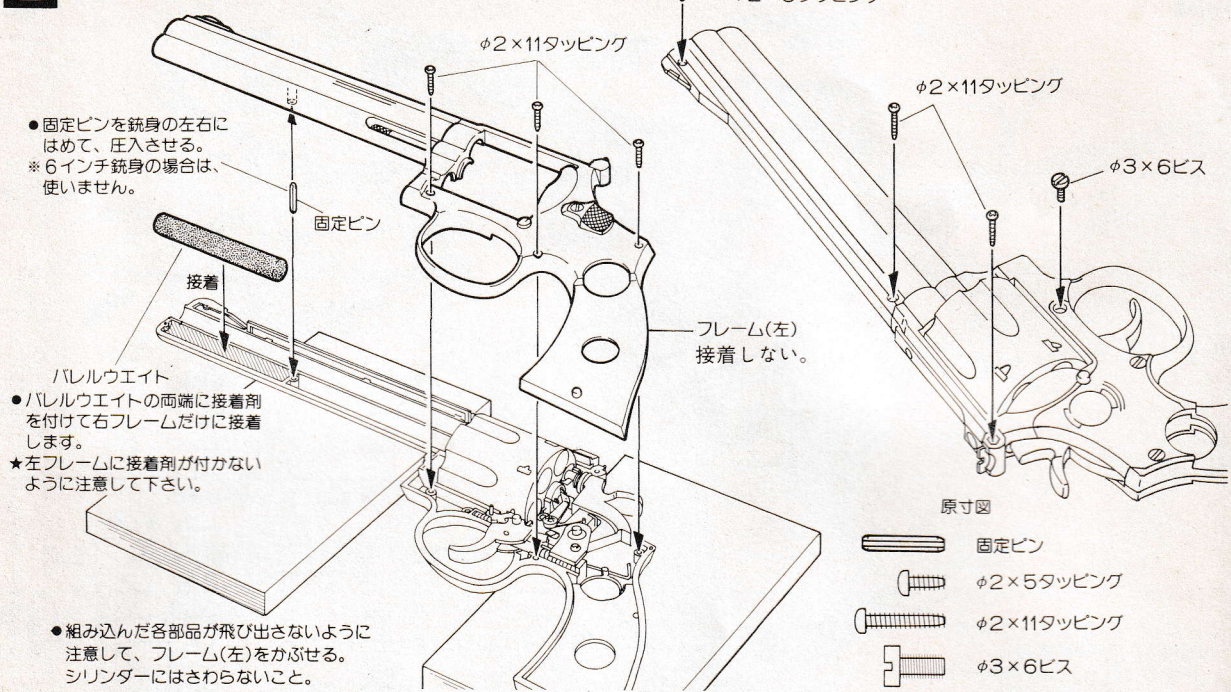

10 グリップの取り付け

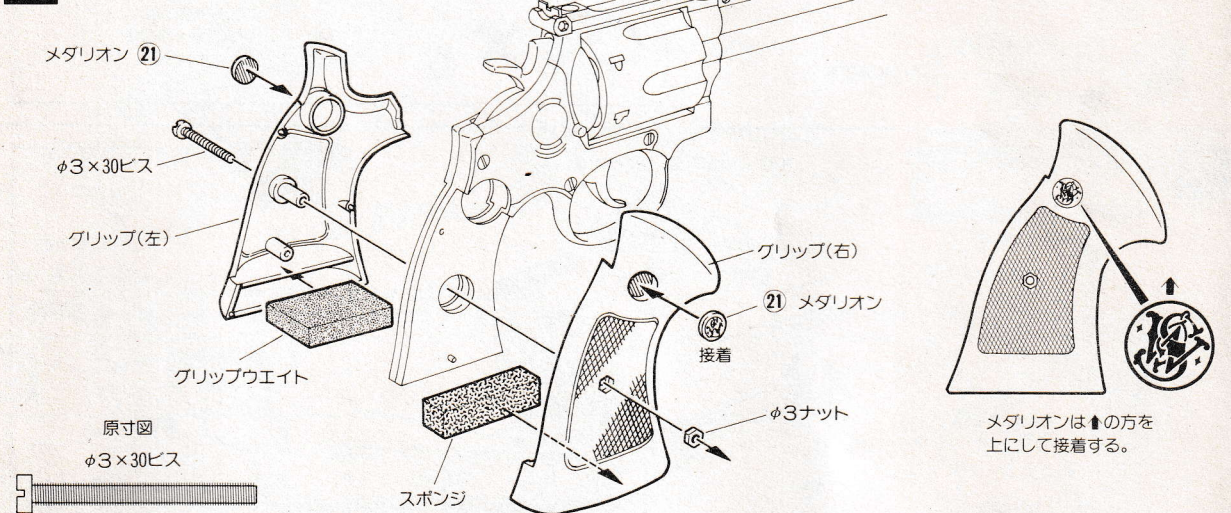

11 操作

絶対にカラ撃ち(つづみ弾を入れないで撃つ)をしないで下さい。

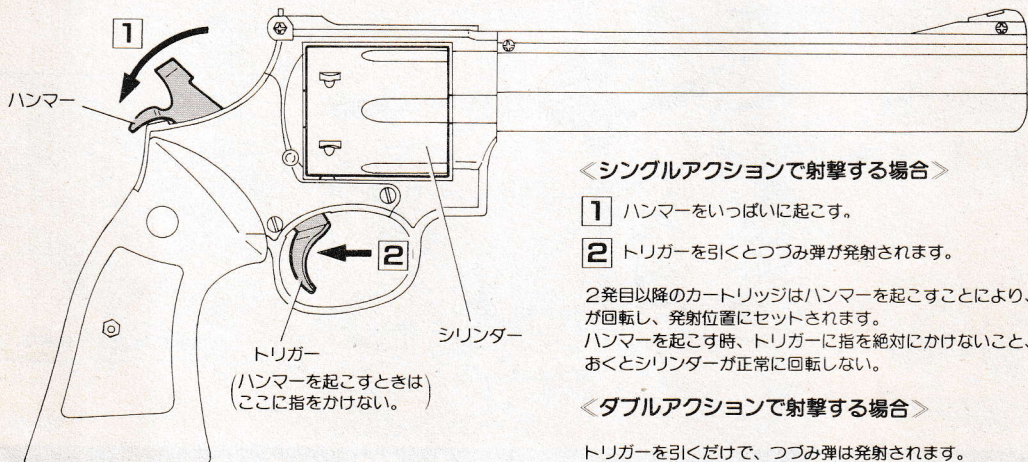

12 つづみ弾(タマ)のこめ方

撃つ時以外はつづみ弾をこめないで下さい。

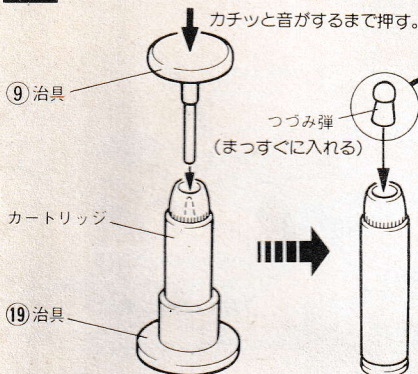

治具⑱はピストンを取りかえる時に使います。なくさないように。

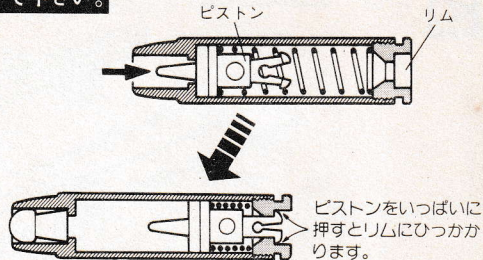

*つづみ弾のセットは、撃つ直前に行なうこと。長い時間ハネがちぢていると力が弱くなります。

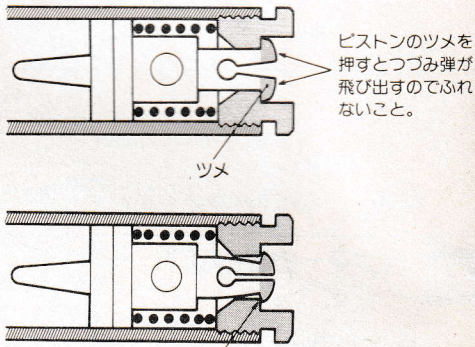

ツメがひっかかりにくくなった時には新しいピストンと取り変えます。(別売及び部品請求は6ページを見て下さい)

注意

●セットしたカートリッジはぜったいに前からのぞかないこと。(ショックをあたえたり、ツメを押ししたりすると、万が一つづみ弾が飛び出す危険があります。)

●つづみ弾をセットしたカートリッジは、ぜったいに強いショックを与えないこと。



13 カートリッジの装てんと出し方

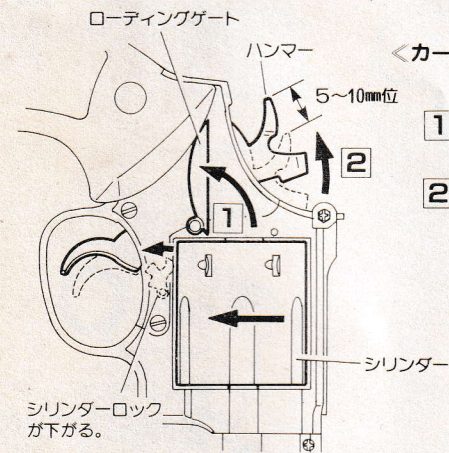

＜カートリッジの装てん＞

- ① ローディングゲートを開ける。
- ② シリンダーが矢印の方向へ自由に動くようにハンマーを5~10ミリ引く。(シリンダーロックが下がり、はずれるまで)

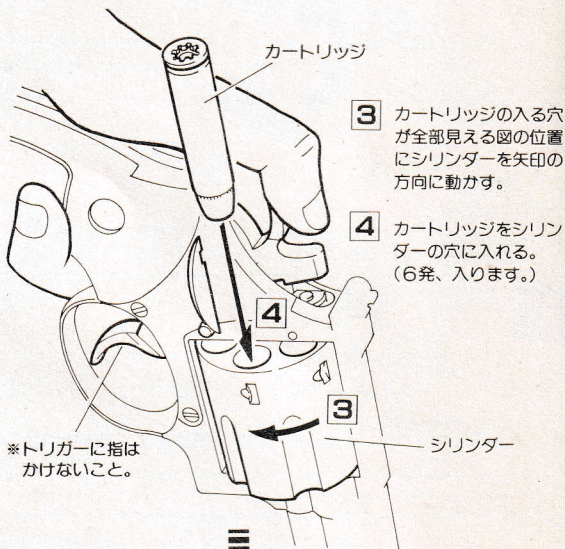

*トリガーに指はかけないこと。

- ③ カートリッジの入る穴が全部見える箇所にシリンダーを矢印の方向に動かす。
- ④ カートリッジをシリンダーの穴に入れる。(6発、入ります。)

＜カートリッジの出し方＞

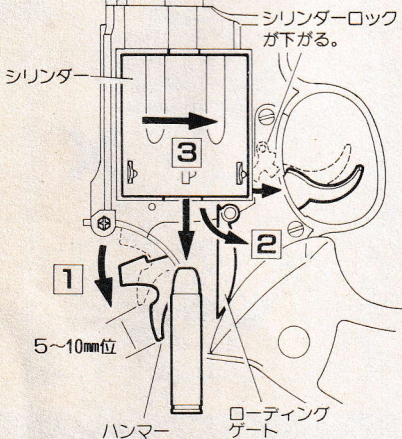

- ① シリンダーが矢印の方向へ自由に動くようにハンマーを5~10ミリ引く。(シリンダーロックが下がり、はずれるまで)
- ② ローディングゲートを開ける。
- ③ シリンダーを矢印の方向へ回してカートリッジを抜きます。

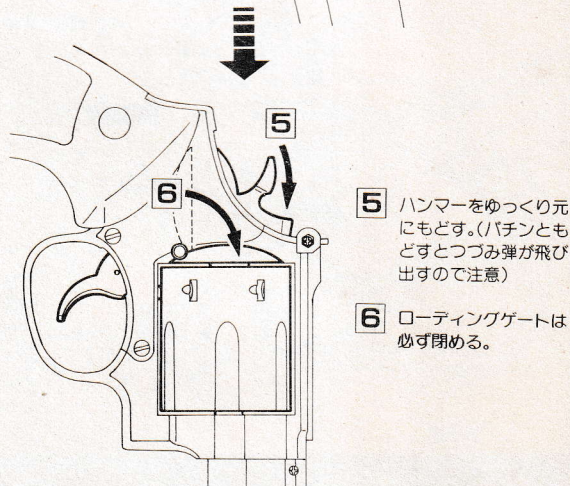

- ⑤ ハンマーをゆっくり元にもどす。(バチンともどすとつづみ弾が飛び出すので注意)
- ⑥ ローディングゲートは必ず閉める。

射撃についての注意

さあ、きみの射撃の腕をためす時がきた。ターゲットに向けてとう。

カラ射ち(タマを入れないで射つこと)はぜったいにしないで下さい。

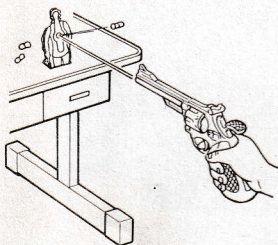

●銃はぜったいに人に向けないこと。

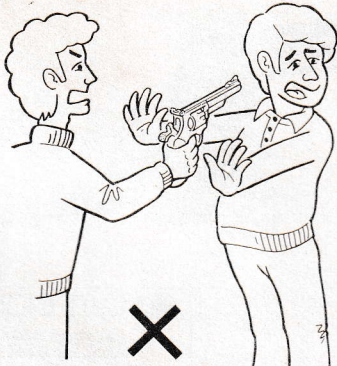

●銃口やシリンダーはぜったいにのぞかないこと。



●つみ弾がなくなったら別売(100発入り200円)をお買い求め下さい。



●カートリッジの別売り(400円)もあります。下記部品図のカートリッジセットと同じ内容です。(お店で買えなかつた方は、部品請求券で代金共に請求して下さい。)

部品図

フレーム(8インチ)(6インチ) 送込550円

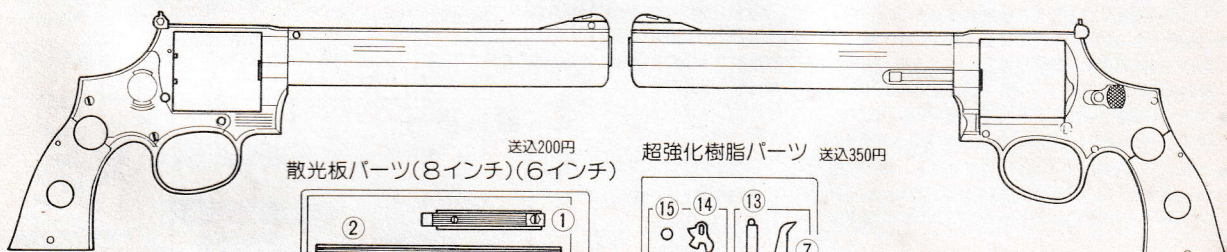

散光板パーツ(8インチ)(6インチ) 送込200円

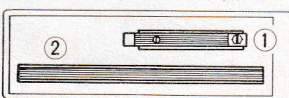

6インチ用は②が図より短いものです。

超強化樹脂パーツ 送込350円

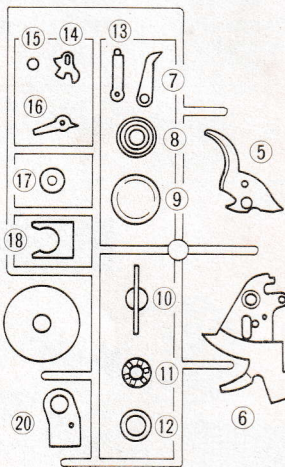

グリップ 送込500円

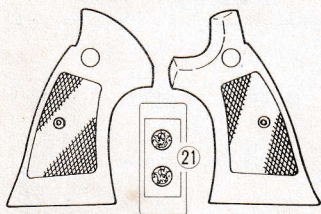

シリンダー 送込400円

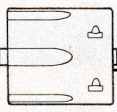

コーティングゲートパーツ 送込250円

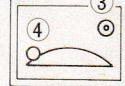

ウエイトスポンジセット 送込400円

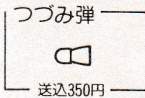
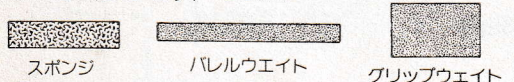

ビスナットセット 送込200円

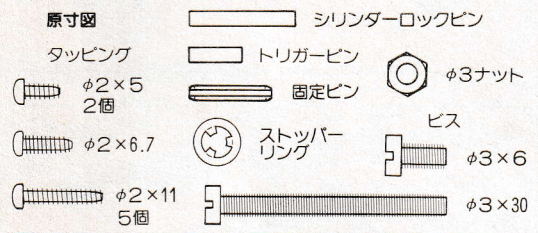

カートリッジセット 送込600円

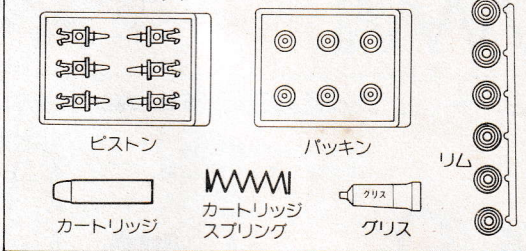

スプリングセット 送込300円

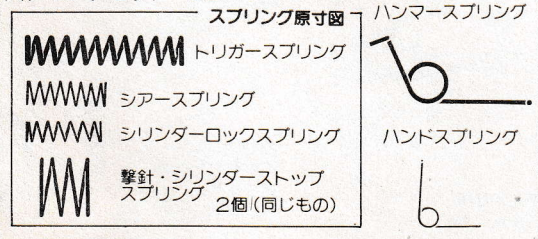

■部品の注文について

部品を紛失したり、破損してしまった時は必ず下の部品請求券を切り取り必要部品の□の中に○印をつけ、郵便局にて「定額小為替」又は「現金書留」で部品代金を当社にお送り下さい。価格は郵送料込みです。尚、500円以下の部品請求は切手で代用できます。※部品の請求は、あなたの住所、氏名、郵便番号をはっきり書いてお送り下さい。(不明瞭な場合は発送できません)

その他一式 送込200円



部品請求券 エアガン S&WM-586

- カートリッジ(6個).....600円
- つみ弾(100発入).....350円
- その他(品名))

送り先 株式会社 東京マルイ玩具
〒120 東京都足立区綾瀬5-17-1

部品請求券 エアガン S&WM-586

- カートリッジ(6個).....600円
- つみ弾(100発入).....350円
- その他(品名))

送り先 株式会社 東京マルイ玩具
〒120 東京都足立区綾瀬5-17-1