

エアスポーツ銃
S&W44マグナムM-29 8³/₈インチ
44MAGNUMM29

家庭用品品質表示による接着剤品質表示
取扱い上の注意 1. 幼児の手の届かないところに保存し、
いたずらもしない様注意して下さい。
2. 火気に注意し、換気をよくして下さい。
3. 故障に吸わないよう注意して下さい。
表 示 業 者 S 2 3000、S 2 3006、S 2 5013

強化ABS樹脂製

部品を取り出した空袋は、幼児がかぶったり
しないようによくふりすて下さい。



株式会社 東京マルイ玩具 千120東京都足立区綾瀬5丁目17番1号

★組み立てる前にここを良くお読み下さい。

- 組み立てに必要な右図の工具類を用意して下さい。
- 部品をバラバラにはなす前に説明図を終りまで良く読み、あらかじめの構造を良く理解してから組み立てて下さい。必ず順番どりに組み立て、図や文を良く見て下さい。小さい部品をなくさないようにしましょう。＊部品と部品は、いきなり接着しないで一度合わせをだしかめて良くわかってから接着するようにしましょう。超強化樹脂製部品は接着できません。
- このモデルに使用してあるプラスチックは、強力型ABS樹脂ですので接着はキット内のABS専用接着剤を使用して下さい。ふつうのプラ用接着剤などではつきません。瞬間接着剤は絶対に使わないで下さい。この斜線の所は接着剤をつける所です。
- プラ部品の切りはなしたあとの出っばりはカッターなどできれいにけずり取って下さい。(指などをカッターで傷つけないよう注意して下さい)
- このキットの中にグリスが入っています。図の中で<グリス>マークはグリスをつける所です。マークのついていない可動部分にもつけると良いでしょう。(プラ用グリス以外はダメ)グリスをつける所はキット内のヨウジを使ってぬって下さい。

■組み立てに必要な工具類

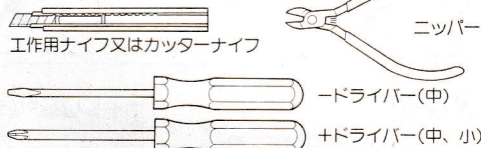

超強化樹脂パーツはふつうの樹脂と異なり、塗装すると塗料がはがれたりします。接着もできません。

■接着剤



■ビスの表示
について

●φ3×6ビスとは…

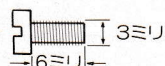

●ビスとは
ネジ部が同じ太さで
ネジ山が細い。



●タッピングとは…

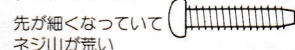

1 スプリングのならし方

※使用するビス、スプリングは
原寸図で示してあります。
長さや大きさを原寸図に合わ
せてから組み立てて下さい。

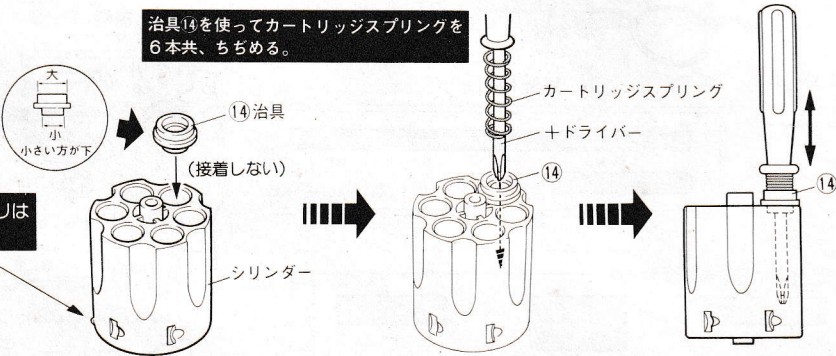

2 カートリッジの組み立て (6個、組み立てます)

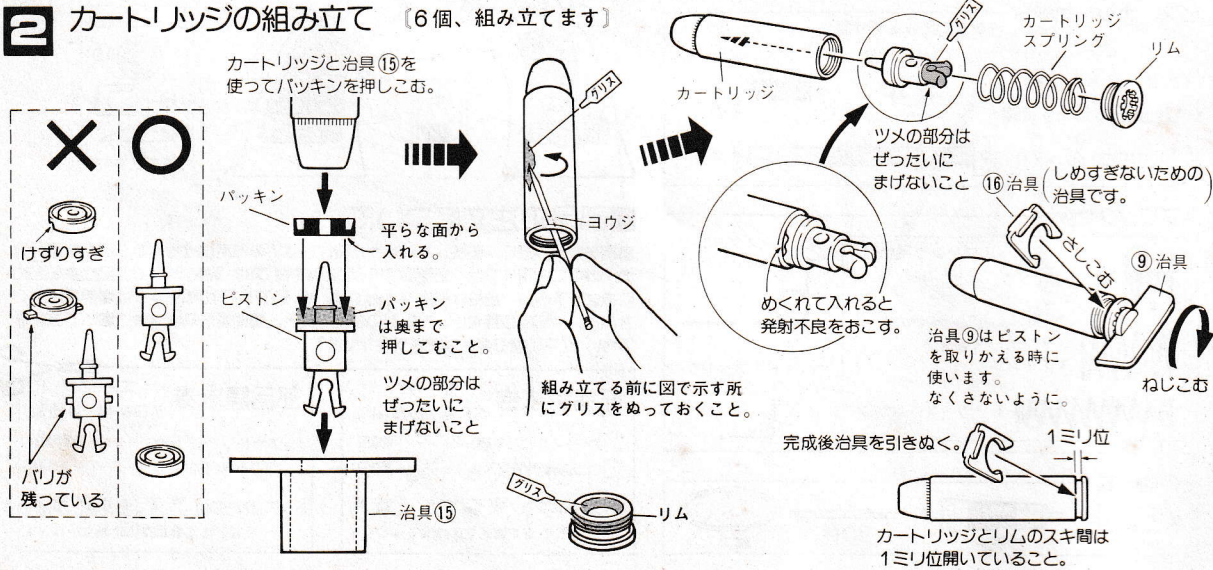

3 フレーム部品の取り付け

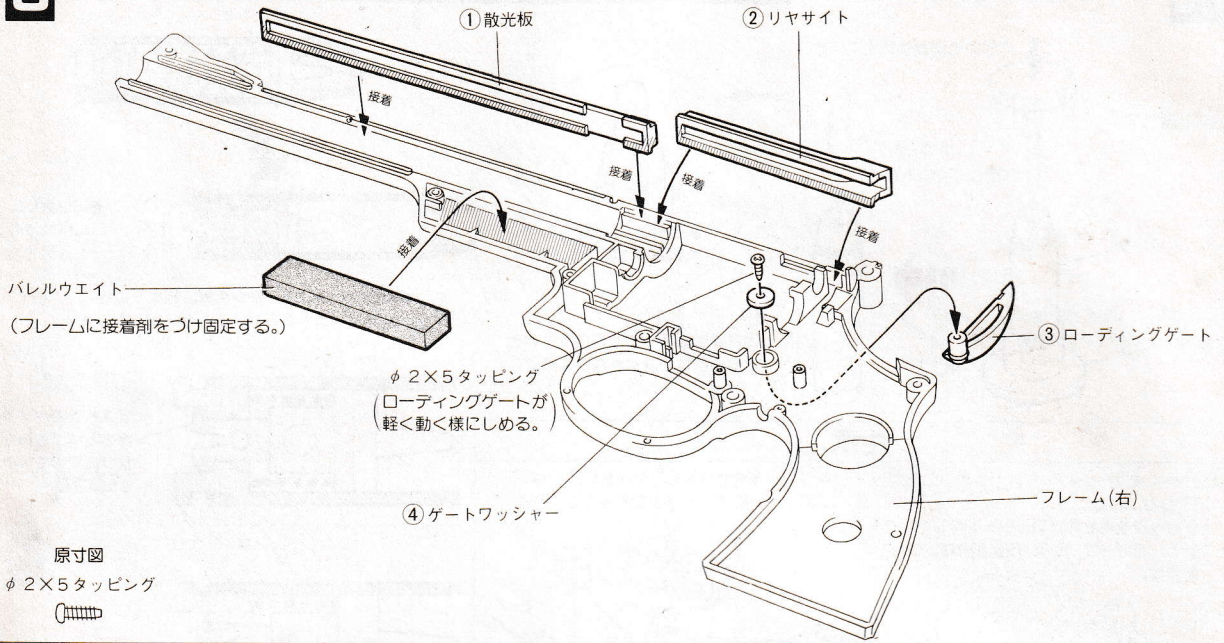

4 シリンダーの取り付け

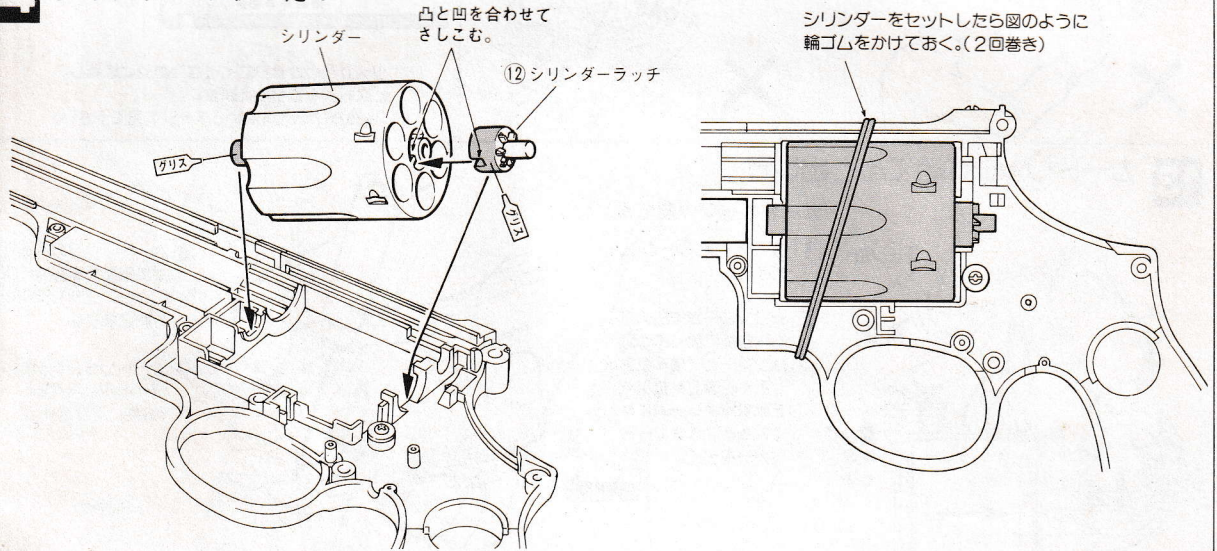

5 シリンダー部品の取り付け

このパーツの全体にグリスをたっぷりつける。

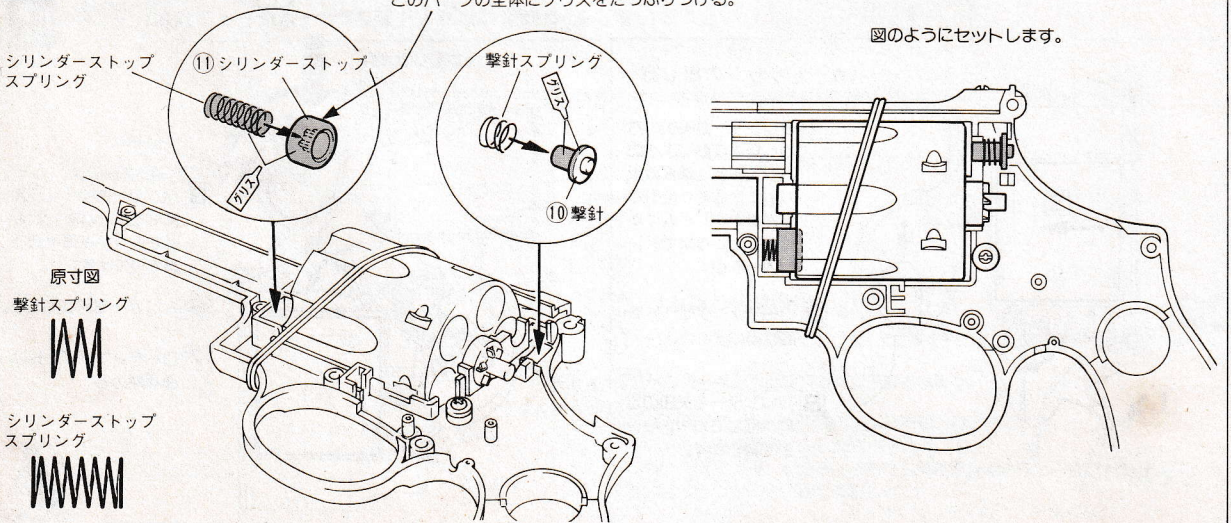

6 ハンマーの取り付け ①～③の順に組み立てます。

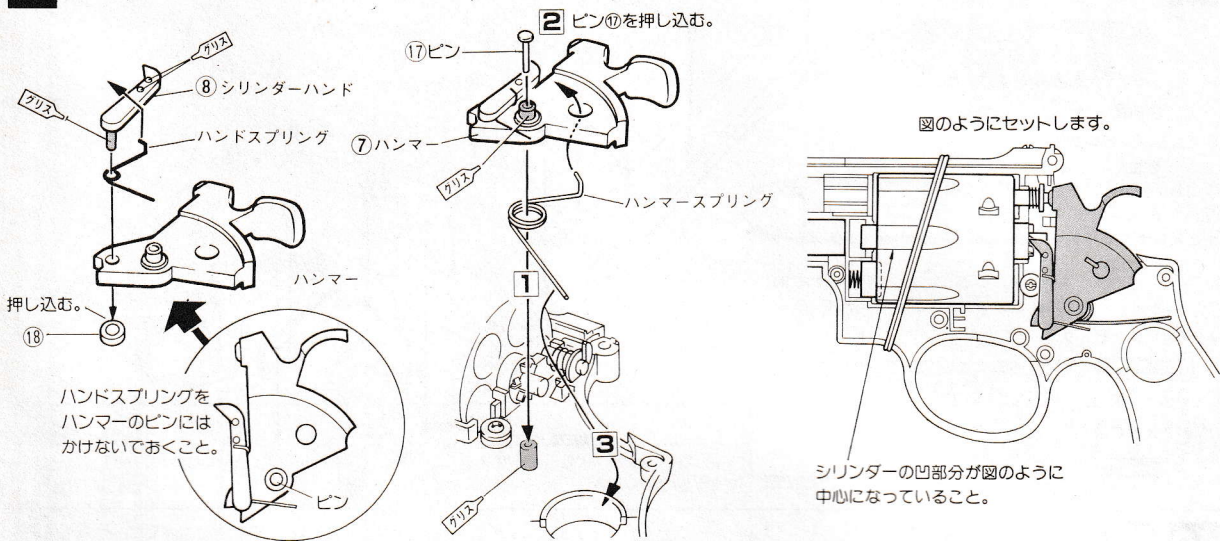

7 トリガーとシリンダーハンドの取り付け ①～②の順に組み立てます。

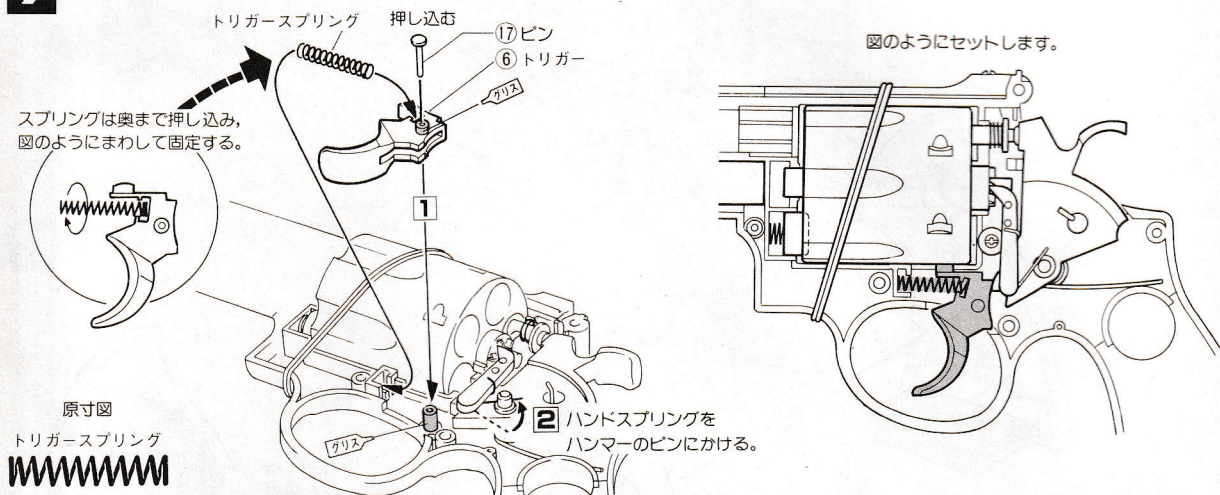

8 フレームの組み立て(1) 〔接着しない〕

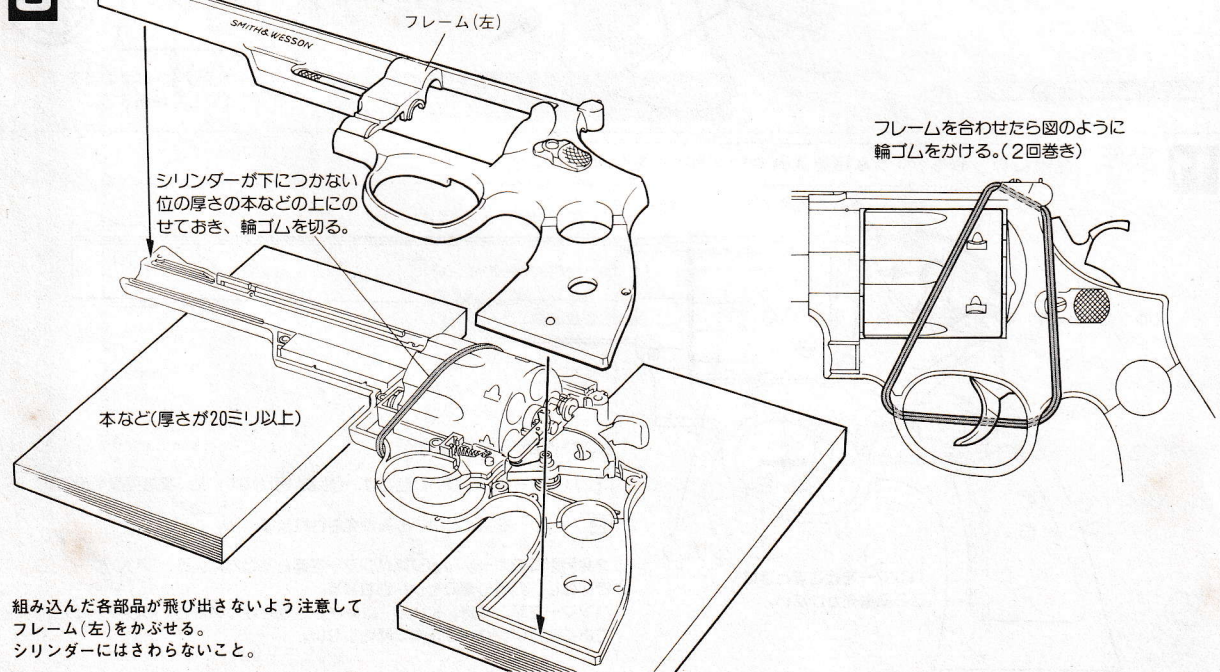

9 フレームの組み立て(2)

原寸図

φ 2×5タッピング



φ 2×9タッピング



φ 2.6×11タッピング



φ 3×8ビス

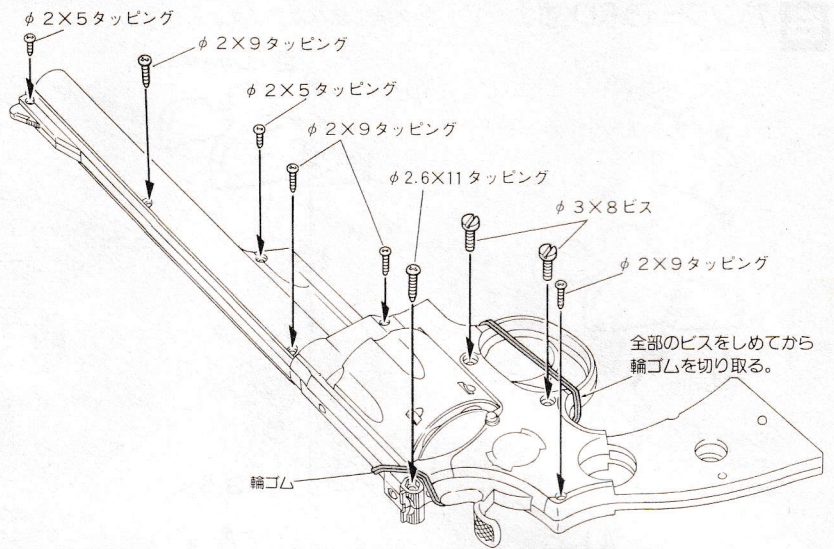

10 グリップの取り付け

メダリオン

接着

φ 3×30ビス

グリップ(左)

グリップウエイト

原寸図

φ 3×30ビス



スポンジ



グリップ(右)

メダリオン

φ 3ナット

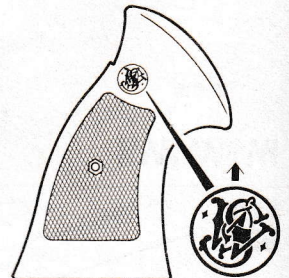

メダリオンは↑の方を上にして接着する。

11 操作

絶対にカラ撃ち(つづみ弾を入れないで撃つ)をしないで下さい。

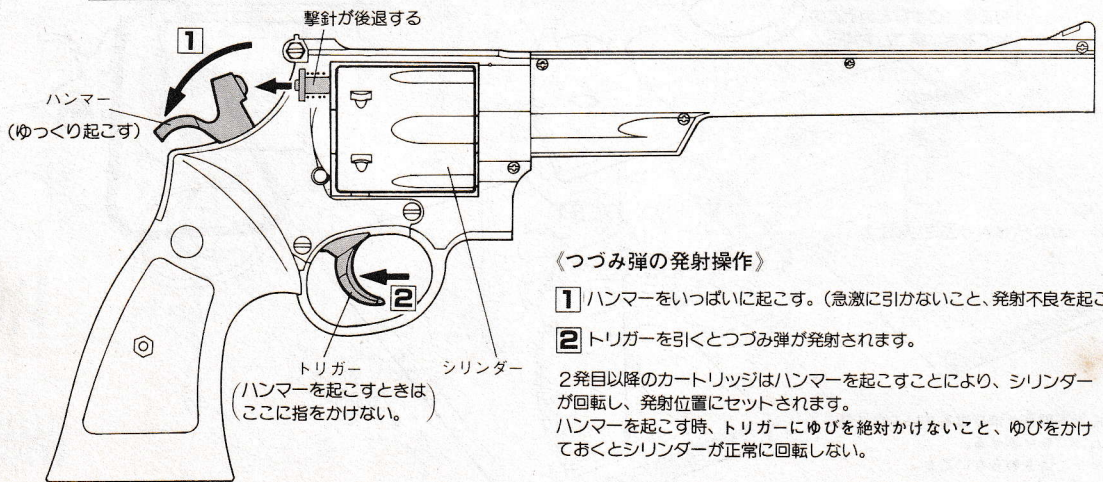

《つづみ弾の発射操作》

① ハンマーをいっばいに起こす。(急激に引かないこと、発射不良を起こす)

② トリガーを引くとつづみ弾が発射されます。

2発目以降のカートリッジはハンマーを起こすことにより、シリンダーが回転し、発射位置にセットされます。ハンマーを起こす時、トリガーにゆびを絶対かけないこと、ゆびをかけておくとシリンダーが正常に回転しない。

12 つづみ弾(タマ)のこめ方

撃つ時以外はつづみ弾をこめないで下さい。

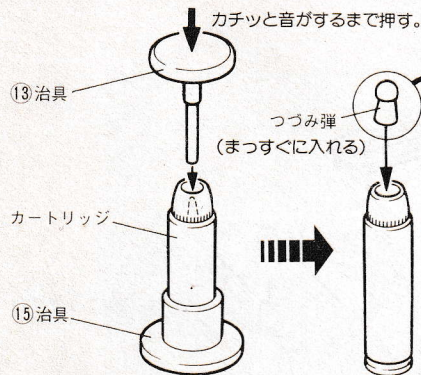

治具⑮はピストンを取りかえる時に使います。なくさないように。

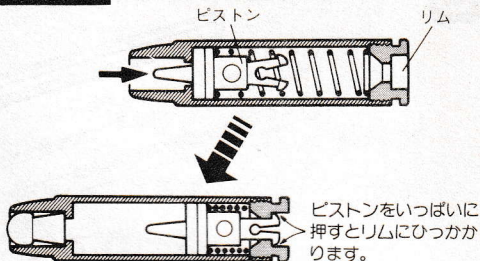

※つづみ弾のセットは、撃つ直前に行なうこと。
長い時間バネがちぢんでいると力が弱くなります。

注意

●セットしたカートリッジはぜったいに前からのぞかないこと。
(ショックをあたえたり、ツメを押ししたりすると、万が一つづみ弾が飛び出す危険があります。)



●つづみ弾をセットしたカートリッジは、ぜったいに強いショックを与えないこと。

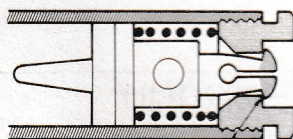
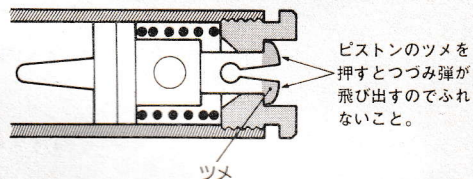

ツメが引っかかりにくくなった時には新しいピストンと取り変えます。
(別売及び部品請求は6ページを見て下さい)

13 カートリッジの装てんと出し方

《カートリッジの装てん》

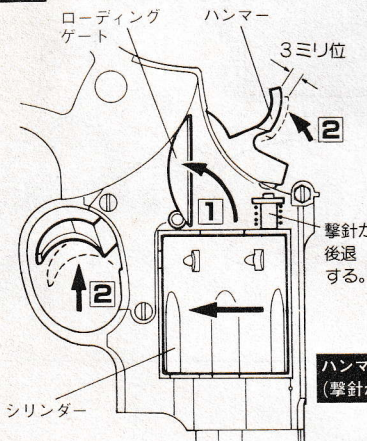

① ローディングゲートを開ける。

② シリンダーが矢印の方向へ自由に動くようにハンマーと(ほんの少し引く。3ミリ位引くと撃針がフレームにかくれるところまで)トリガーを引く。

ハンマーを3ミリ位引いてもシリンダーは回りません。(撃針がフレームにかくれるところまで引く)

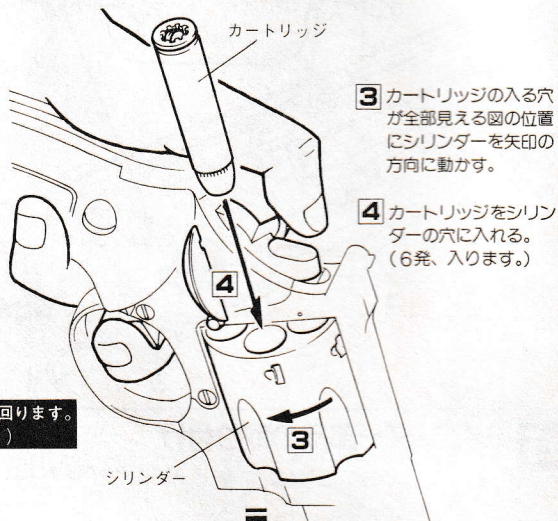

③ カートリッジの入る穴が全部見える箇所にシリンダーを矢印の方向に動かす。

④ カートリッジをシリンダーの穴に入れる。(6発、入ります。)

《カートリッジの出し方》

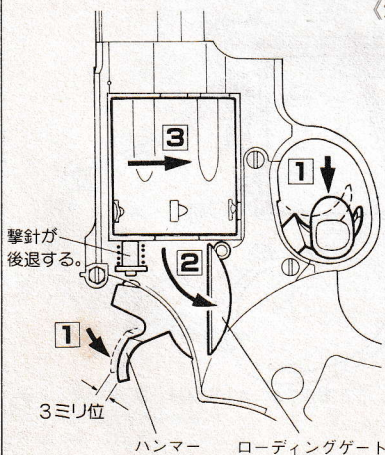

① シリンダーが矢印の方向へ自由に動くようにハンマーと(ほんの少し引く。3ミリ位引くと撃針がフレームにかくれるところまで)トリガーを引く。

② ローディングゲートを開ける。

③ シリンダーを矢印の方向へ回してカートリッジを抜きます。

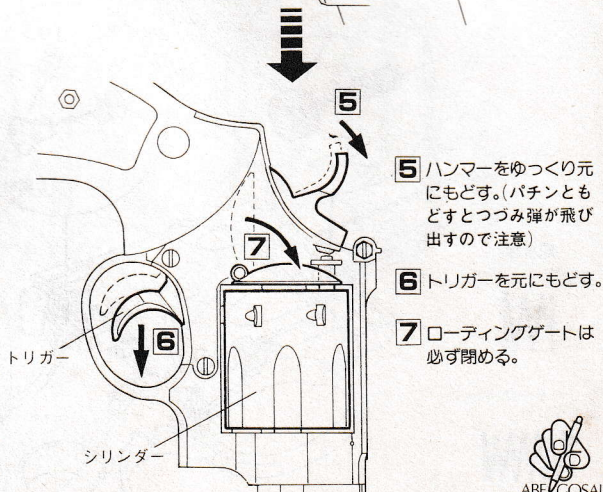

⑤ ハンマーをゆっくり元にもどす。(パチンともどすとつづみ弾が飛び出すので注意)

⑥ トリガーを元にもどす。

⑦ ローディングゲートは必ず閉める。



ABE COSAI

射撃についての注意

さあ、きみの射撃の腕をためす時がきた。ターゲットに向けてとうとう。

カラ射ち(タマを入れないで射つこと)はぜったいにしないで下さい。

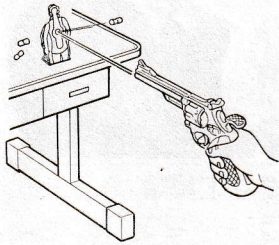

●銃はぜったいに人に向けないこと。

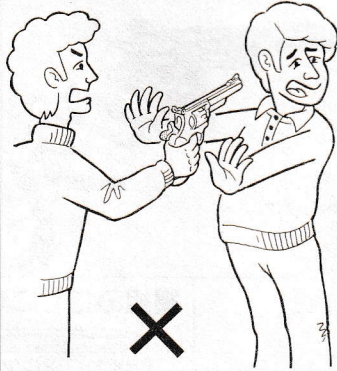

●銃口やシリンダーはぜったいにのぞかないこと。



●つづみ弾がなくなったら別売(100発入り200円)をお買い求め下さい。



●カートリッジの別売り(400円)もあります。下記部品図のカートリッジセットと同じ内容です。(お店で買えなかった方は部品請求券で代金共に請求して下さい。)

部品図



カートリッジ(セット)

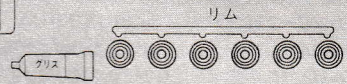
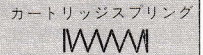
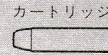
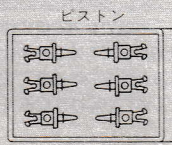
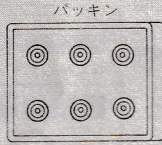

パーツNo.9⑬⑭⑮⑯がセットされます。

フレーム

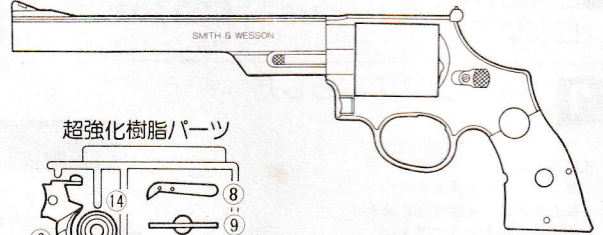
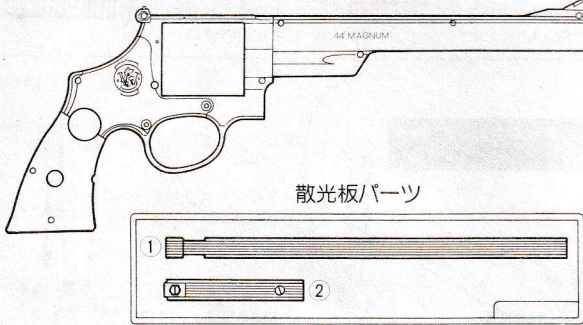

散光板パーツ

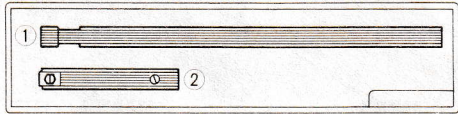

超強化樹脂パーツ

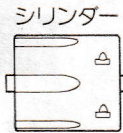
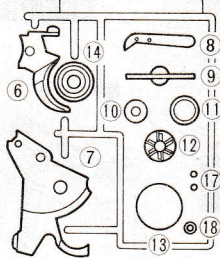

ウェイト、スポンジセット



ビス、ナットセット

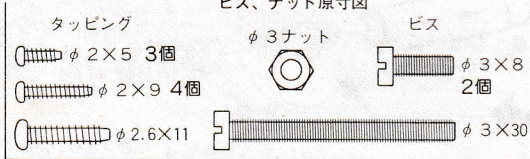

スプリングセット

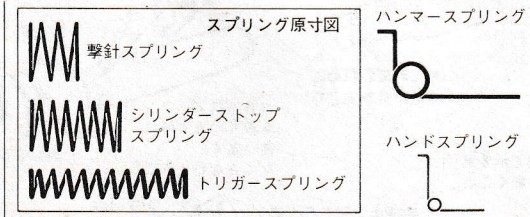

その他一式

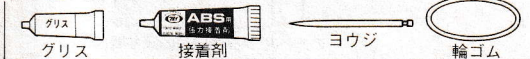

■部品の注文について

部品を紛失したり、破損してしまった時は必ず下の部品請求券を切り取り必要部品の□の中に○印をつけ、郵便局にて「定額小為替」又は「現金書留」で部品代金を当社にお送り下さい。価格は郵送料込みです。尚、500円以下の部品請求は切手で代用できます。※部品の請求は、あなたの住所、氏名、郵便番号をはっきり書いてお送り下さい。(不明瞭な場合は発送できません)

部品請求券 エアガン S&W M-29(8³/₈)

- カートリッジ(6個)..... 600円
- つづみ弾(100発入)..... 350円

送り先 株式会社 東京マルイ玩具
〒120 東京都足立区綾瀬5-17-1

部品請求券 エアガン S&W M-29(8³/₈)

- カートリッジ(6個)..... 600円
- つづみ弾(100発入)..... 350円

送り先 株式会社 東京マルイ玩具
〒120 東京都足立区綾瀬5-17-1