



エアスポーツ銃

コルトパイソン357 6インチ  
COLT PYTHON 357

家庭用品品質表示による接着剤品質表示  
取扱い上の注意 1. 幼児の手の届かないところに保管し、  
いたずらをしない様注意して下さい。  
2. 火気に注意し、炎をよくして下さい。  
3. 設置に強まないよう注意して下さい。  
表示者 S Z 3000、S Z 3006、S Z 5013

強化ABS樹脂製

部品を取り出した空袋は、幼児がかぶつたりしないようにやぶりすて下さい。

株式会社 東京マルイ玩具 〒120東京都足立区綾瀬5丁目17番1号

★組み立てる前にここを良くお読み下さい。

- 組み立てに必要な右図の工具類を用意して下さい。
- 部品をバラバラにはなす前に説明図を終りまで良く読み、あらかじめの構造を良く理解してから組み立てて下さい。必ず順番どおりに組み立て、図や文を良く見て下さい。小さい部品をなくさないようにしましょう。※部品と部品は、いきなり接着しないで一度合わせをたしかめて良くわかってから接着するようにしましょう。強化樹脂製部品は接着できません。
- このモデルに使用してあるプラスチックは、強力型ABS樹脂ですので接着はキット内のABS専用接着剤を使用して下さい。ふつうのプラ用接着剤などではつきません。瞬間接着剤は絶対に使わないで下さい。この斜線の所は接着剤をつける所です。
- プラ部品の切りはなしたあとの出っぱりはカッターなどできれいにけずり取って下さい。(指などをカッターで傷つけないよう注意して下さい)
- このキットの中にグリスが入っています。図の中でグリスマークはグリスをつける所です。マークのついていない可動部分にもつけると良いでしょう。(プラ用グリス以外はダメ)グリスをつける所はキット内のヨウジを使ってぬって下さい。

■組み立てに必要な工具類

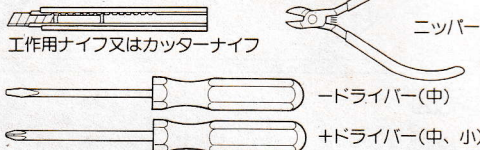

強化樹脂パーツはふつうの樹脂と異なり、塗装すると塗料がはがれたりします。接着もできません。

■接着剤



■ビスの表示  
について

●φ3×6ビスとは...  
3ミリ  
16ミリ

●ビスとは  
ネジ部が同じ太さで  
ネジ山が細い。

●タッピングとは...  
先が細くなっていて  
ネジ山が荒い

1 スプリングのならし方

※使用するビス、スプリングは原寸図で示してあります。長さや大きさを原寸図に合わせてから組み立てて下さい。

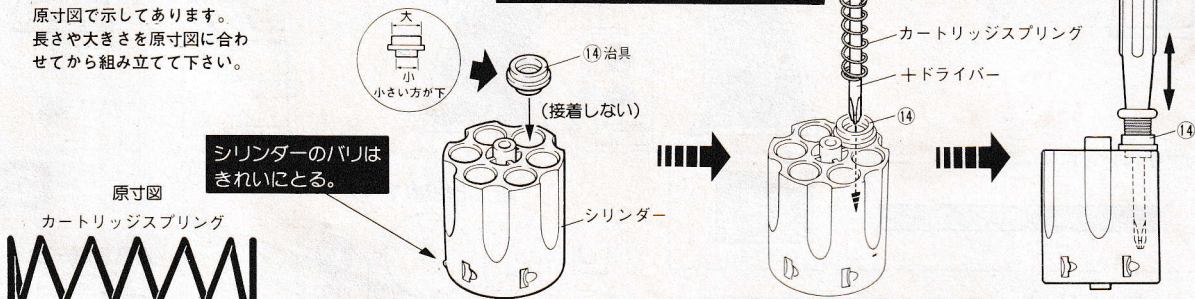

2 カートリッジの組み立て [6個、組み立てます]

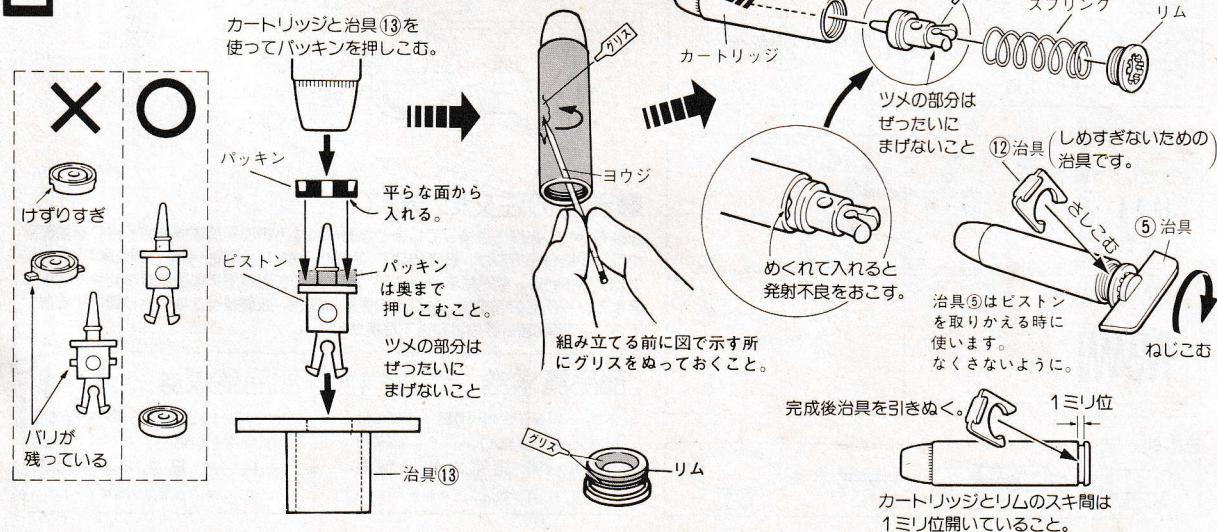

### 3 フレーム部品の取り付け

原寸図

φ2×6.7タッピング

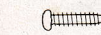

ウェイト(A)

次の組み立てからは、図のように2cm位の雑誌などの上において作業する。

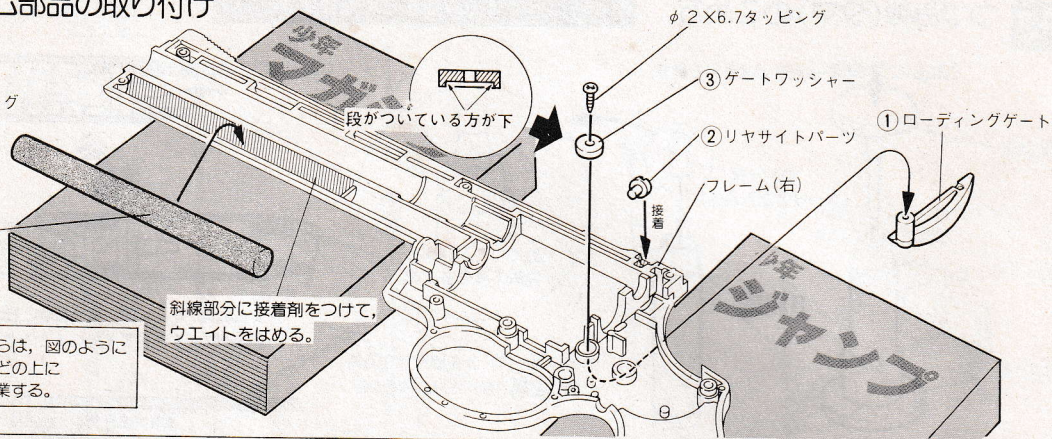

### 4 シリンダーの取り付け

シリンダー 凸と凹を合わせてさしこむ。

④シリンダーラッチ

シリンダーの溝位置を図のようにセットする。

シリンダーをセットしたら図のように輪ゴムをかけておく。(2回巻き)

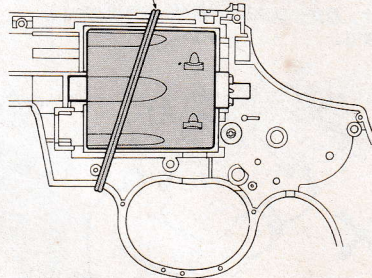
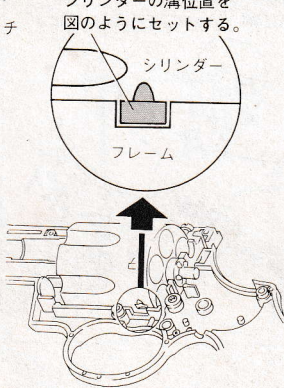
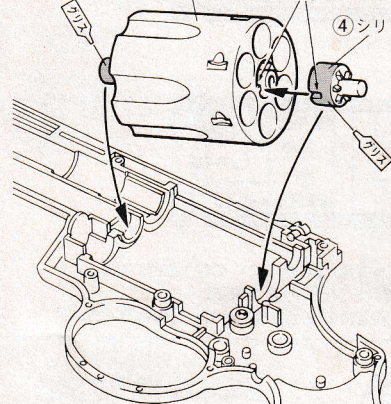

### 5 シリンダー部品の取り付け

このパーツの全体にグリスをたっぷりつける。

図のようにセットします。

⑧シリンダーストップ

撃針スプリング

⑨撃針

動かして落さないこと。

原寸図

撃針スプリング



シリンダーストップスプリング

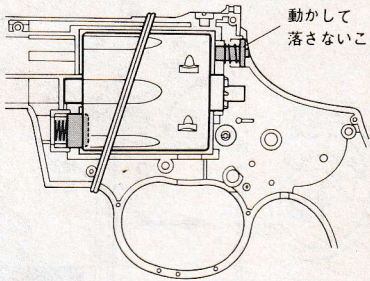
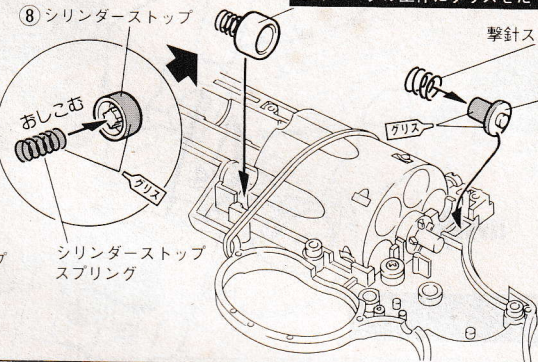

### 6 トリガーの取り付け

①～⑥の順に組み立てます。

図のようにセットします。

⑩トリガー

クリス

⑮ピン

④押し込む。

⑤ピンにかける。

⑥ カートリッジを使って図のようにストッパーリングを押しこむ。

ストッパーリング

持ち上がっている方を上にしてはめる。

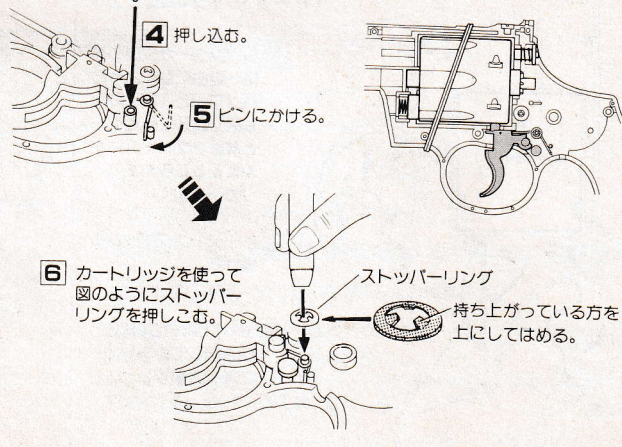
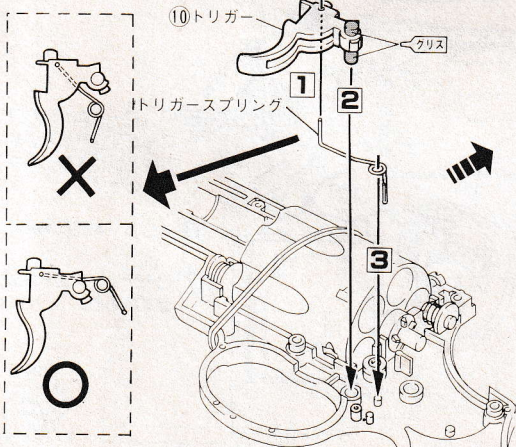

## 7 ハンマーの取り付け

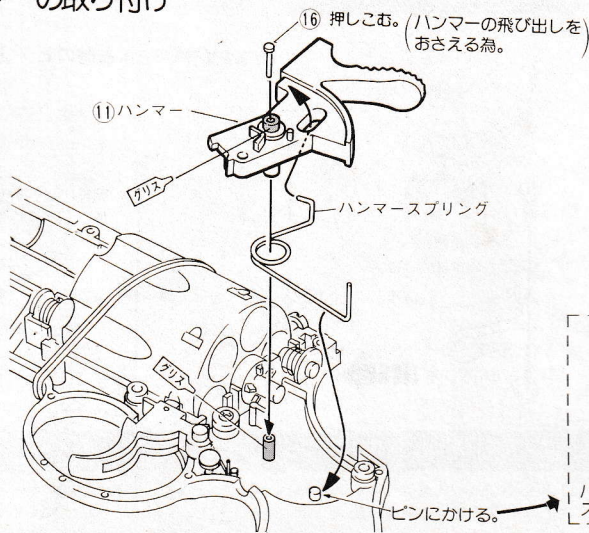

図のようにセットします。

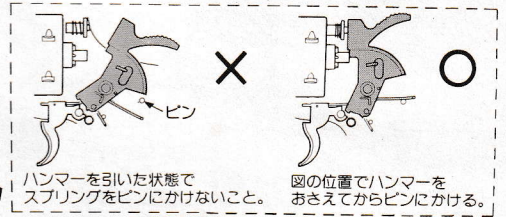
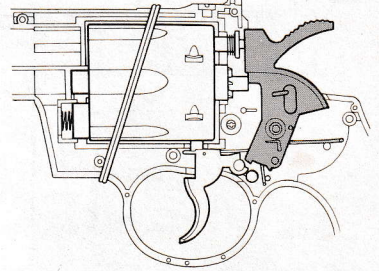

## 8 シリンダーハンドの取り付け

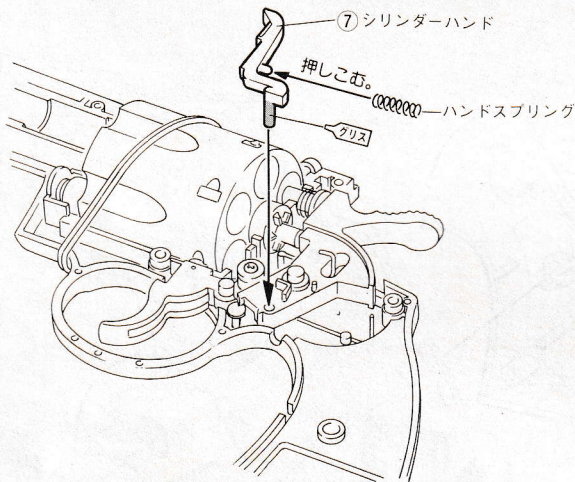

図のようにセットします。

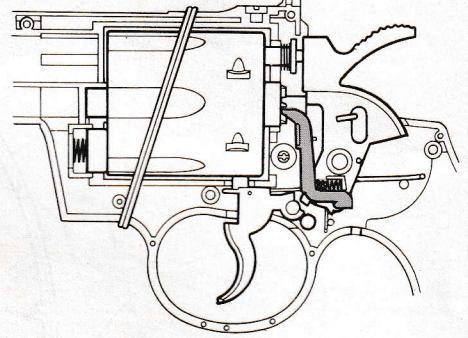

原寸図

ハンドスプリング



## 9 フレームの組み立て(1) 【接着しない】

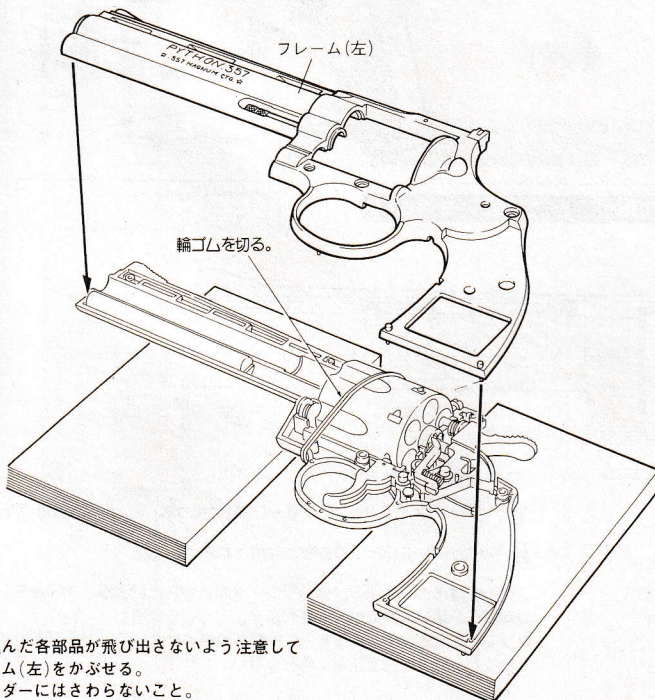

フレームを合わせたら図のように輪ゴムをかける。(2回巻き)

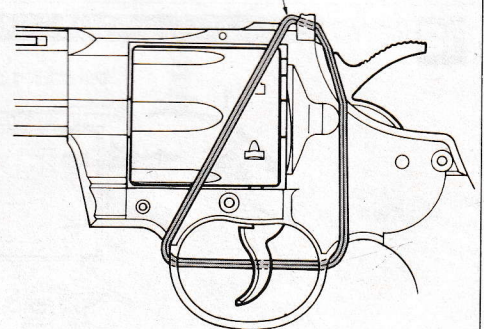

組み込んだ各部品が飛び出さないよう注意してフレーム(左)をかぶせる。  
シリンダーにはさわらないこと。

## 10 フレームの組み立て(2)

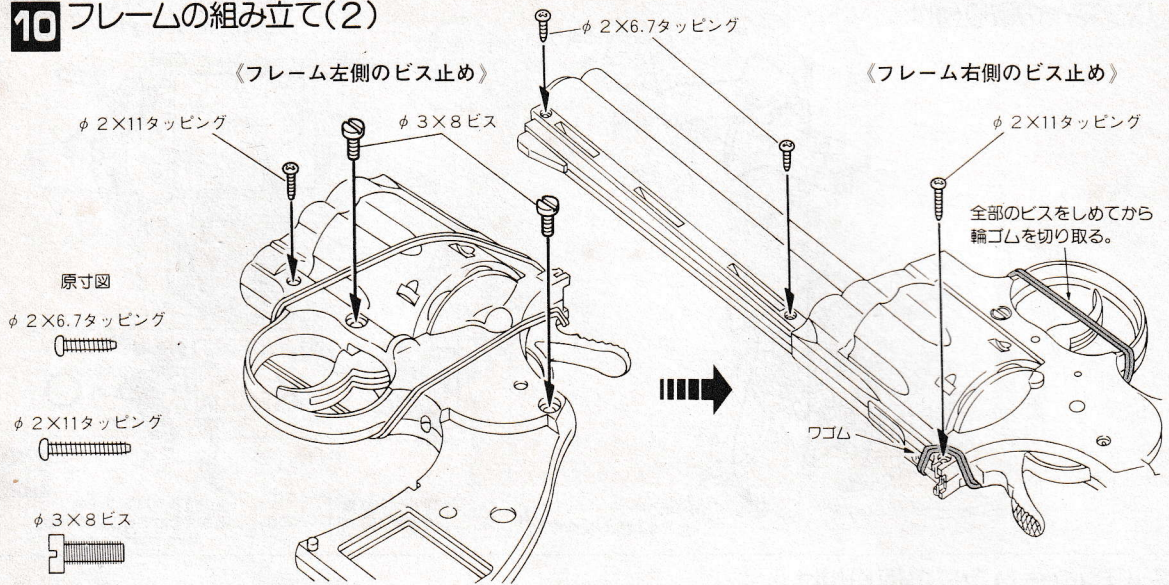

## 11 グリップの取り付け

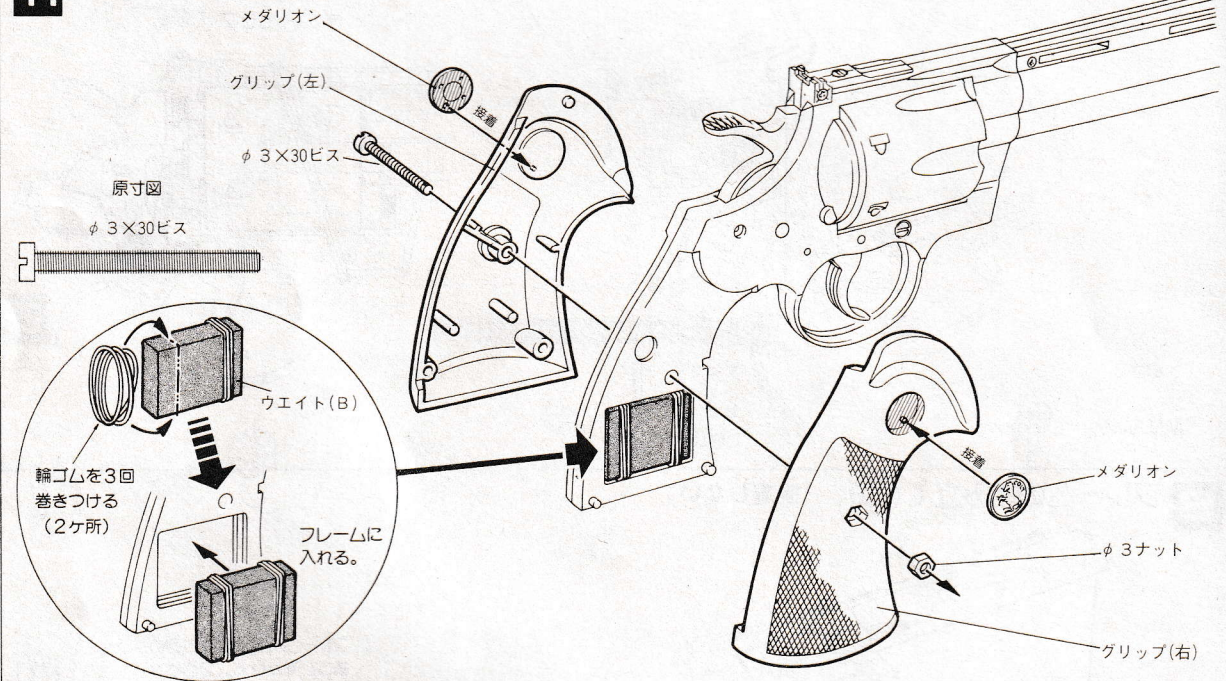

## 12 操作 絶対にカラ撃ち(つみ弾を入れないで撃つこと)をしないで下さい。

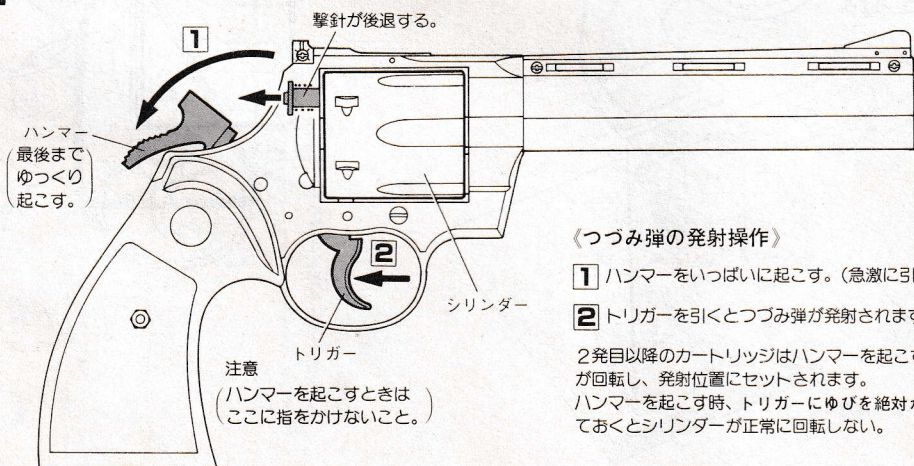

### 《つみ弾の発射操作》

- 1 ハンマーをいっぱい起こす。(急激に引かないこと。発射不良を起こす)
- 2 トリガーを引くとつみ弾が発射されます。

2発目以降のカートリッジはハンマーを起こすことにより、シリンダーが回転し、発射位置にセットされます。ハンマーを起こす時、トリガーにゆびを絶対かけないこと。ゆびをかけておくとシリンダーが正常に回転しない。

# 13 つづみ弾(タマ)のこめ方

撃つ時以外はつづみ弾をこめないで下さい。

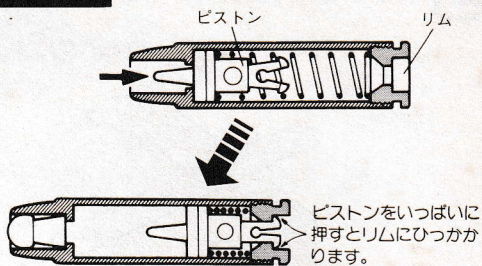
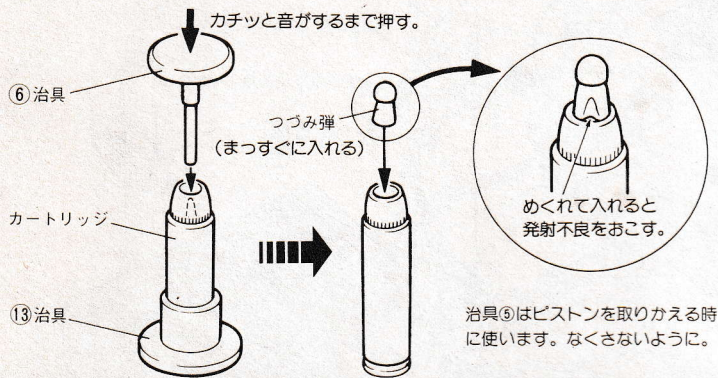

※つづみ弾のセットは、撃つ直前に行なうこと。  
長い時間バネがちぢんでいると力が弱くなります。

## 注意

●セットしたカートリッジはぜったいに前からのぞかないこと。  
(シヨックをあたえたり、ツメを押ししたりすると、万が一つづみ弾が飛び出す危険があります。)

●つづみ弾をセットしたカートリッジは、ぜったいに強いシヨックを与えないこと。

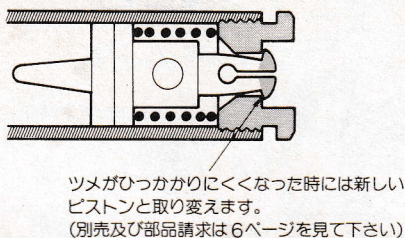
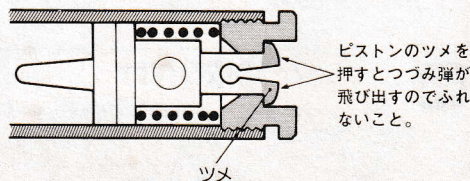

# 14 カートリッジの装てんと出し方

## 《カートリッジの装てん》

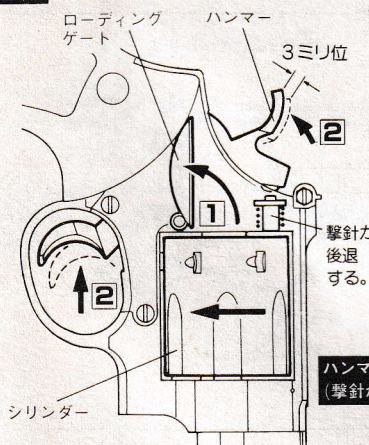

- 1 ローディングゲートを開ける。
- 2 シリンダーが矢印の方向へ自由に動くようにハンマーと(ほんの少し)引く。3ミリ位引くと撃針がフレームにかくれるところまでトリガーを引く。

ハンマーを3ミリ位引いてもシリンダーは回ります。  
(撃針がフレームにかくれるところまで引く)

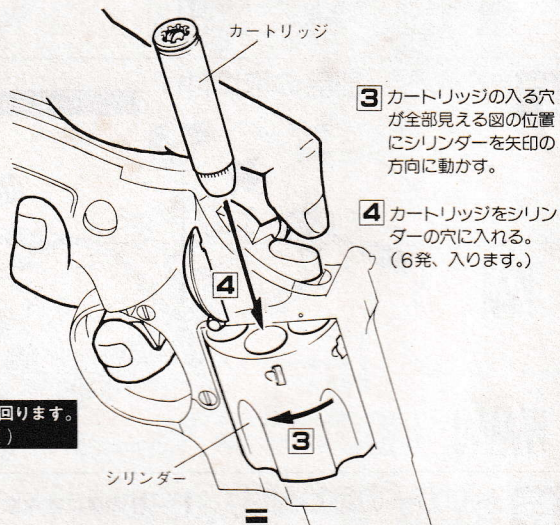

- 3 カートリッジの入る穴が全部見える箇所にシリンダーを矢印の方向に動かす。
- 4 カートリッジをシリンダーの穴に入れる。(6発、入ります。)

## 《カートリッジの出し方》

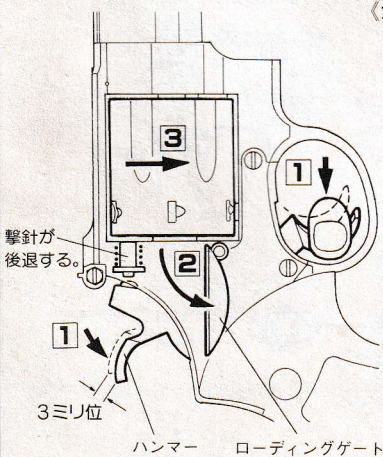

- 1 シリンダーが矢印の方向へ自由に動くようにハンマーと(ほんの少し)引く。3ミリ位引くと撃針がフレームにかくれるところまでトリガーを引く。
- 2 ローディングゲートを開ける。
- 3 シリンダーを矢印の方向へ回してカートリッジを抜きます。

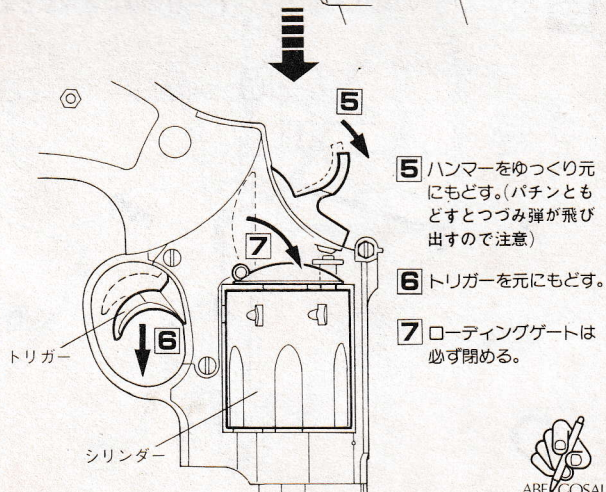

- 5 ハンマーをゆっくり元にもどす。(パチンともどすとつづみ弾が飛び出すので注意)
- 6 トリガーを元にもどす。
- 7 ローディングゲートは必ず開める。



# 射撃についての注意

さあ、きみの射撃の腕をためす時がきた。ターゲットに向けてとうとう。

カラ射ち(タマを入れないで射つこと)はぜったいにしないで下さい。

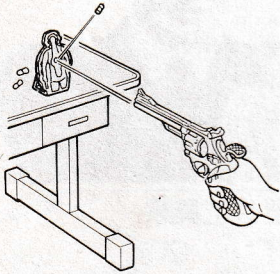

●銃はぜったいに人に向けないこと。

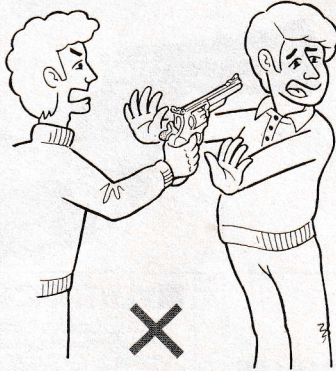

●銃口やシリンダーはぜったいにのぞかないこと。



●つづみ弾がなくなったら別売(100発入り200円)をお買い求め下さい。



●カートリッジの別売り(400円)もあります。下記部品図のカートリッジセットと同じ内容です。(お店で買えなかった方は部品請求券で代金共に請求して下さい。)

## 部品図

### カートリッジセット

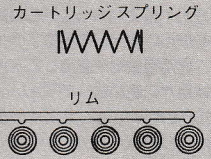
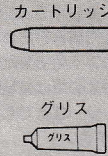
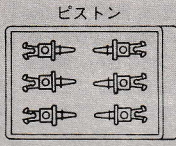
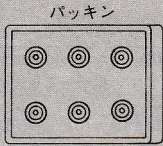
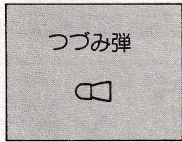

### フレーム

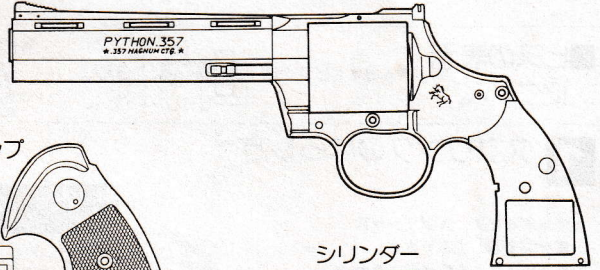
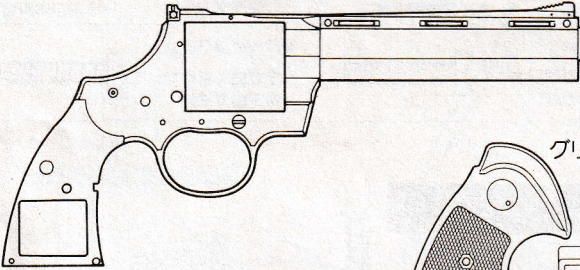

### グリップ

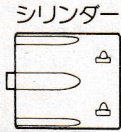
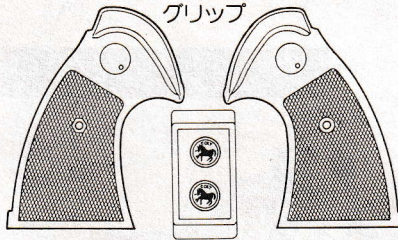

### ウエイトセット

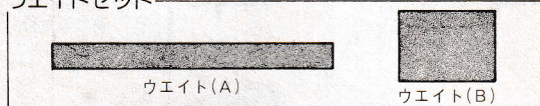

### ビス、ナットセット

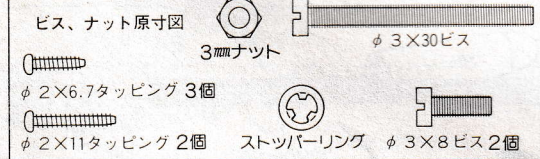

### スプリングセット

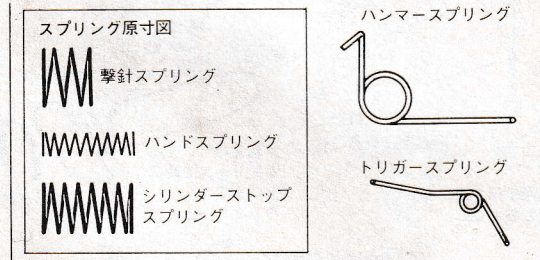

### その他一式

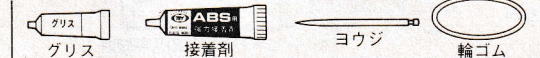

### 超強化樹脂パーツ

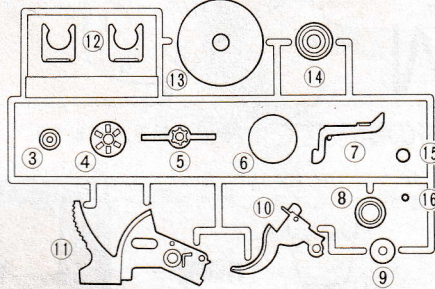

### ABSパーツ

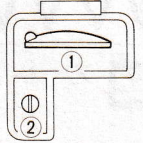

## ■部品の注文について

部品を紛失したり、破損してしまった時は必ず下の部品請求券を切り取り必要部品の□の中に○印をつけ、郵便局にて「定額小荷替」又は「現金書留」で部品代金を当社にお送り下さい。価格は郵送料込みです。尚、500円以下の部品請求は切手で代用できます。※部品の請求は、あなたの住所、氏名、郵便番号をはっきり書いてお送り下さい。(不明瞭な場合は発送できません)

### 部品請求券 エアガン バイロン 1

カートリッジセット(6個)..... 600円  
 つづみ弾(100発入)..... 350円  
 送り先 株式会社 東京マルイ玩具  
 〒120 東京都足立区綾瀬5-17-1

### 部品請求券 エアガン バイロン 1

カートリッジセット(6個)..... 600円  
 つづみ弾(100発入)..... 350円  
 送り先 株式会社 東京マルイ玩具  
 〒120 東京都足立区綾瀬5-17-1